

Pack- und
Arbeitsplatzsysteme
Schneidsysteme

Packing and
Workstation Systems
Cutting Systems

Postes d'emballage
et de travail
Systèmes de coupe



VERPACKUNGEN UND MEHR!

MENNE



Pack- und Arbeitsplatzsysteme Schneidsysteme

Packing and Workstation Systems Cutting Systems

Postes d'emballage et de travail Systèmes de coupe

Neue Anforderungen in der Arbeitswelt verlangen neue Konzepte für die Gestaltung ergonomischer Packplätze.

Die Ergonomie als eines unserer wichtigen Gestaltungsprinzipien zielt deshalb auf die Optimierung des Arbeitsumfelds an die Motorik des Menschen. Vereinfachte Arbeitsabläufe und greifraumgerechte Anordnung der Komponenten erhöhen die Leistungsfähigkeit, die Effizienz und die Zufriedenheit des Mitarbeiters.

Mit frei kombinierbaren Systemkomponenten lösen wir als führender Komplettanbieter für Versandeinrichtungen alle individuellen Anforderungen an Größe und Komplexität – vom Einzelarbeitsplatz bis zur verketteten Großanlage mit Anbindung an die Fördertechnik.

New requirements at work call for new concepts in the design of ergonomic workstations.

As one of our highest-priority design principles, the aim of ergonomics is therefore to optimize the working environment in line with human motor functions. Simplified work procedures and the positioning of components within easy reach improves employee performance, efficiency and satisfaction.

As the leading supplier of dispatch equipment, we offer mix-and-match system components to satisfy all our customers' needs in terms of size and complexity – from individual workstations to large interlinked systems offering access to conveying equipment.

Les nouvelles exigences du monde du travail requièrent de nouveaux concepts pour les postes d'emballage.

L'ergonomie est l'un de nos principaux principes de conception et vise par conséquent l'optimisation de l'environnement de travail à la motricité de l'homme. Les enchaînements de travail simplifiés et l'agencement des composants adapté à la zone de préhension améliorent le rendement, l'efficacité et la satisfaction du travailleur.

Avec des composants de systèmes librement combinables entre eux, nous résolvons toutes vos exigences individuelles en matière de taille et de complexité – du poste individuel compact à la grande installation intégrée dans une chaîne de traitement – en notre qualité de fabricant de solutions complètes pour installations d'expédition.



SYSTEM 1200

Mini-Packplatz mit Komplettausstattung
Mini-packing station, fully equipped
Mini-poste d'emballage complet

4-5



SYSTEM 1600



Preiswert und kompakt auf 1,3 m²
Inexpensive, compact system with 1.3 m² footprint
Prix avantageux et compact sur 1,3 m²

6-7



SYSTEM 2000



Professionell und noch flexibler
Professional and even more versatile
Professionnel et encore plus flexible

8-17



MODUL 5000



Formschön und ergonomisch
Attractive and ergonomic
Esthétique et ergonomique

18-29



MODUL 5100

Arbeiten im Stehen oder Sitzen
Stand or sitting workstations
Travailler debout ou assis

30-33



MODUL 5200



Info- und Arbeitsstation – mobil oder stationär
Information workstation – mobile or stationary
Poste d'information et de travail – mobile ou stationnaire

34-37



SCHNEIDSYSTEME | CUTTING SYSTEMS | SYSTÈMES DE COUPE

Schnell, sicher und kostensparend
Fast, safe and cost-effective
Rapides, sûrs et économiques

38-47



Alle Artikel werden zerlegt in frachtgünstigen Einheiten versandt.
Eine Montageanleitung liegt jedem Gerät bei.
Konstruktionsänderungen vorbehalten!

All products are shipped in freight-friendly units. Assembly instructions are enclosed with each system. All products subject to design change.

Tous nos appareils sont livrés démontés sous forme de colis faciles à transporter. Une notice de montage est jointe à chacun de nos appareils. Sous réserve de modifications de construction.

>SYSTEM 1200

Mini-Packplatz mit Komplettausstattung

Für Anwender, die nur gelegentlich Versendungen vornehmen. Ideal für den Broschüren- und Musterversand. Erhältlich in fahrbarer Ausführung für wechselnde Einsatzstellen.

Mini-packing station, fully equipped

For users with more occasional shipping needs. Ideal for dispatching brochures and samples. Available as a mobile unit for use at different locations.

Mini-poste d'emballage complet

Pour les utilisateurs qui n'effectuent que des expéditions occasionnelles. Idéal pour l'expédition de brochures et d'échantillons. Disponible en exécution mobile pour utilisation à différents endroits.



- Stabiler Tisch in Stahlschweißkonstruktion
- Tischplatte kunststoffbeschichtet im Stahlrahmen
- Stahlteile pulverbeschichtet anthrazit RAL 7016
- Stahlschublade rot RAL 2002
- Formularablage optional mit Papierabroller
- Kartonmagazin
- Zwischenboden 1200 x 600 mm
- Optional mit 4 Lenkrollen, davon 2 arretierbar

- Stable, welded steel table
- Laminated worktop in steel frame
- Steel components with powder-coated finish, anthracite (RAL 7016)
- Steel drawer, red (RAL 2002)
- Document shelf optionally with paper roll dispenser
- Cardboard storage rack
- Bottom shelf, 1200 x 600 mm
- Optionally available with 4 castors, of which 2 are lockable

- Table robuste de construction en acier soudé
- Plan de travail revêtu de stratifié reposant dans un cadre d'acier
- Pièces en acier revêtues en poudre anthracite RAL 7016
- Tiroir en tôle d'acier rouge RAL 2002
- Casier à formulaires avec en option dérouleur de papier
- Magasin à carton
- Plateau intermédiaire 1200 x 600 mm
- En option avec 4 roulettes pivotantes dont 2 à frein

Komplettpackplatz

für das Verpacken mit Kartonagen und Papier oder Folie, fahrbar

Mobile packing station

for use with board, paper or film packaging materials

Poste d'emballage complet

pour emballer avec du carton et des matériaux d'emballage en rouleaux, mobile

Bestell-Nr. / Ref. / Réf.
1200/2-75

Komplettpackplatz
für das Verpacken mit Kartonagen
Packing station
for use with cardboard packaging
Poste d'emballage complet
pour emballer dans des cartons
Bestell-Nr. / Ref. / Réf. 1200/1



Komplettpackplatz
für das Verpacken mit Kartonagen
und Papier oder Folie
Packing station
for use with cardboard, paper or film
packaging materials
Poste d'emballage complet
pour emballer avec du carton et des
matériaux d'emballage en rouleaux
Bestell-Nr. / Ref. / Réf. 1200/1-75

Bestelldaten | Order data Références de commande

Bezeichnung Description Désignation	Best.-Nr. Ref. Réf.	B x T x H (mm) W x D x H (mm) L x P x H (mm)	Gewicht kg Weight kg Poids kg
MINI 1200 Komplettpackplatz inkl. Rückwandbord, Zwischenboden, Formularablage und Kartonmagazin, Stahlshublade rot RAL 2002	1200/1	1200 x 800 x 850	80
MINI 1200 Packing station including backboard, bottom shelf, document shelf and cardboard storage rack, steel drawer in red (RAL 2002)			
MINI 1200 Poste d'emballage complet avec plinthe arrière, plateau intermédiaire, casier à formulaires et magasin à carton, tiroir en tôle d'acier rouge RAL 2002			
MINI 1200 wie 1200/1, jedoch mit Abroller 75 cm Rollenbreite	1200/1-75	1200 x 800 x 850	82
MINI 1200 As 1200/1, but with counter rolls with dispenser for 75 cm width			
MINI 1200 comme 1200/1, toutefois avec dérouleur pour une largeur de rouleaux de 75 cm			
MINI 1200 wie 1200/1, jedoch mit Abroller 75 cm Rollenbreite, fahrbar, mit 4 Lenkrollen, 2 arretierbar	1200/2-75	1200 x 800 x 955	84
MINI 1200 As 1200/1, but with counter rolls with dispenser for 75 cm width mobile, with 4 castors, 2 lockable			
MINI 1200 comme 1200/1, toutefois avec dérouleur pour une largeur de rouleaux de 75 cm, mobile, avec 4 roulettes pivotantes, 2 avec frein			

SYSTEM 1200

Maße | Dimensions Dimensions

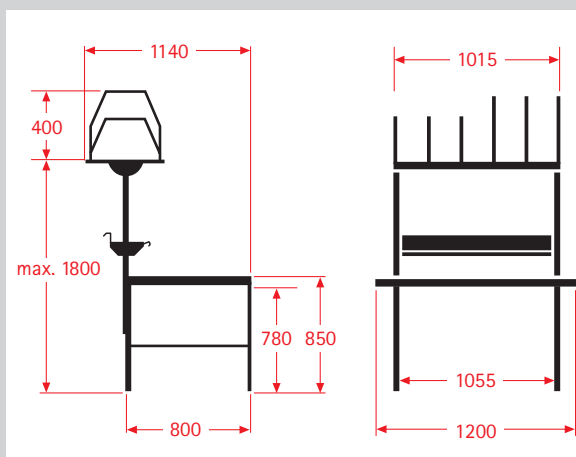

Farbdesign | Colours | Coloris

	Stahlteile pulverbeschichtet anthrazit RAL 7016	Steel parts powder coated finish anthracite RAL 7016	Pièces en acier revêtement en poudre anthracite RAL 7016
	Arbeitsplatten kunststoffbeschichtet hellgrau ähnlich RAL 7035	Worktops laminated finish light grey similar to RAL 7035	Plan de travail revêtement synthétique gris clair similaire à RAL 7035
	Schublade rot RAL 2002	Drawer red RAL 2002	Tiroir rouge RAL 2002

>SYSTEM 1600

NEU | NEW
NOUVEAU

Preiswert und kompakt auf 1,3 m²

SYSTEM 1600 ist die platzsparende Packstation auf bekannt hohem Qualitätsniveau unseres bewährten SYSTEM 2000. Lieferbar als Komplettpackplatz in den Ausführungen 163001 und 163002.

Inexpensive, compact system with 1.3 m² footprint

SYSTEM 1600 is a space-saving packing station in the same high quality as our successful SYSTEM 2000. Available in versions 163001 and 163002.

Prix avantageux et compact sur 1,3 m²

SYSTEM 1600 comporte des postes d'emballage compacts et peu encombrants, tout en conservant le niveau qualitatif élevé et reconnu de notre SYSTEM 2000. Livrable comme poste d'emballage complet dans les exécutions 163001 et 163002.



- Serienmäßig höheneinstellbar von 690-960 mm
- verstärkte Tischplatte 30 mm
- Tischplatte hellgrau kunststoffbeschichtet
- Unterzüge aus Stahl-Vierkantrrohr 40 x 40 mm, rot RAL 2002
- Stahlschublade anthrazit RAL 7016
- Stabile Formularablage
- Schneidsystem für Papier, Pappe, Folie mit bewährter Technologie (Schnell-Wechselkassette)

- Adjustable for height 690-960 mm as standard
- Reinforced worktop 30 mm
- Light-grey laminated worktop
- Table aprons in square steel tubing, 40 x 40 mm, red RAL 2002
- Steel drawer, anthracite RAL 7016
- Stable document shelf
- Cutting system for paper, cardboard and film with proven technology (quick-change cartridge)

- Réglable en hauteur de série de 690 à 960 mm
- Plan de travail renforcé 30 mm
- Plan de travail revêtu de stratifié gris clair
- Renforts et pieds en tube d'acier à section carrée de 40 x 40 mm, rouge RAL 2002
- Tiroir en tôle d'acier anthracite RAL 7016
- Robuste casier à formulaires
- Système de coupe pour papier, carton, cellophane avec technologie éprouvée (cassette à remplacement rapide)

Komplettpackplatz
für das Verpacken mit Kartonagen
Packing station
for use with cardboard packaging
Poste d'emballage complet
pour emballer dans des cartons
Bestell-Nr. / Ref. / Réf.
163001

Komplettpackplatz
für das Verpacken mit Kartonagen
und Rollenmaterial

Packing station
for use with cardboard and roll
packaging materials
Poste d'emballage complet
pour emballer avec du carton et des
matériaux d'emballage en rouleaux
Bestell-Nr. / Ref. / Réf. 163002



Die platzsparenden Komplettpackplätze des SYSTEM 1600 wurden für Anwender konzipiert, die nicht auf professionelle Systeme verzichten wollen.

The space-saving packing stations in the SYSTEM 1600 series have been designed for users who do not wish to go without high-performance systems.

Les postes d'emballage complets compacts du SYSTEM 1600 ont été conçus pour les utilisateurs qui ne veulent pas renoncer à des systèmes performants.

Bestelldaten | Order data Références de commande

Bezeichnung Description Désignation	Best.-Nr. Ref. Réf.	B x T x H (mm) W x D x H (mm) L x P x H (mm)	Gewicht kg Weight kg Poids kg
Komplett-Packplatz inkl. Formularablage und Kartonmagazin, Stahlschublade anthrazit RAL 7016, Zwischenboden 1145 x 650 x 18 mm	163001	1600 x 800 x 690-960	106
Complete packing station with document shelf and cardboard storage rack, steel drawer, anthracite (RAL 7016), bottom shelf, 1145 x 650 x 18 mm	163001	1600 x 800 x 690-960	106
Poste d'emballage complet avec casier à formulaires et magasin à carton, tiroir en tôle d'acier anthracite RAL 7016, plateau intermédiaire 1145 x 650 x 18 mm	163001	1600 x 800 x 690-960	106
Komplett-Packplatz inkl. Formularablage und Kartonmagazin, Schneidvorrichtung mit 2 Messerkassetten Schnittbreite 100 cm, Achssatz mit Konen und Lagerschalen	163002	1600 x 800 x 690-960	100
Complete packing station with document shelf and cardboard storage rack, cutting device with 2 interchangeable cartridges, cutting width 100 cm, spindle set complete with cones and brackets	163002	1600 x 800 x 690-960	100
Poste d'emballage complet avec casier à formulaires et magasin à carton, dispositif de coupe avec 2 cassettes, largeur de coupe 100 cm, axe complet avec cônes et coussinets de support.	163002	1600 x 800 x 690-960	100

SYSTEM 1600

Maße | Dimensions Dimensions

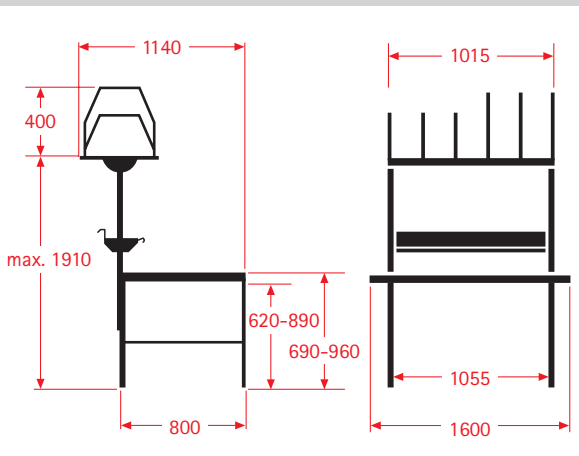

Farbdesign | Colours | Coloris

	Stahlteile pulverbeschichtet anthrazit RAL 7016	Steel parts powder coated finish anthracite RAL 7016	Pièces acier revêtement en poudre anthracite RAL 7016
	Arbeitsplatten kunststoffbeschichtet hellgrau ähnlich RAL 7035	Worktops laminated finish light grey similar to RAL 7035	Plan de travail revêtement synthétique gris clair similaire à RAL 7035
	Unterzüge rot RAL 2002	Table aprons red RAL 2002	Renforts rouge RAL 2002

>SYSTEM 2000

NEU | NEW
NOUVEAU

Professionell und noch flexibler

SYSTEM 2000 ist das meistverkaufte professionelle Packtischsystem und ermöglicht nun noch mehr Flexibilität. Ecklösungen oder Verkettungen bieten unzählige Gestaltungsmöglichkeiten vom Einzelarbeitsplatz bis zur kompletten Packlinie. Modular aufgebaut lässt es sich jederzeit ausbauen oder nachrüsten. Beim SYSTEM 2000 ist alles ergonomisch griffbereit angeordnet.

NEU | NEW
NOUVEAU

Verstärkte Tischplatte
30 mm, Sonderausführung
siehe S. 11

Reinforced 30 mm
worktop, see Page 11 for
special version

Plan de travail renforcé
30 mm, exécution spéciale,
voir page 11

Schneidsysteme siehe S. 38 ff.
Cutting systems, see from Page 38
Systèmes de coupe, voir page 38 et suivantes



NEU | NEW
NOUVEAU

serienmäßig höhenstellbar von 690-960 mm
adjustable for height 690-960 mm as standard
réglable en hauteur de série de 690 à 960 mm

NEU | NEW
NOUVEAU

Mit Maus-Ablage
With mouse platform
Avec support pour souris

Professional and even more versatile

SYSTEM 2000 is the most selling professional packing table system and now offers even more flexibility. Corner solutions or interlinked systems permit numerous configurations, from individual workstations to complete packing lines. The modular design allows it to be dismantled or retrofitted at any time. On the SYSTEM 2000 everything is arranged ergonomically.

Professionnel et encore plus flexible

SYSTEM 2000 est le système de postes d'emballage professionnel le plus vendu et offre à présent encore plus de flexibilité. Les solutions pour le travail angulaire ou en chaîne offrent d'innombrables possibilités de configuration du poste de travail individuel à la chaîne d'emballage complète. De construction modulaire, il peut être étendu ou complété à tout moment. Avec SYSTEM 2000, tout est disposé à portée de main suivant les plus récents progrès ergonomiques.

**NEU | NEW
NOUVEAU**

Unterzüge und Rückwandbord
aus Stahl-Vierkantrohr
40 x 40 mm in RAL 2002

Table aprons and backboard
in square steel tubing,
40 x 40 mm, in RAL 2002

Renforts, pieds et plinthe arrière
en tube d'acier à section carrée
de 40 x 40 mm, RAL 2002



SYSTEM 2000

**NEU | NEW
NOUVEAU**

PC-Halterung
PC holder
Support pour PC



**NEU | NEW
NOUVEAU**

optional mit Teleskopschiebebügel
optional sliding telescopic bracket
en option avec étrier coulissant télescopique

>SYSTEM 2000

NEU | NEW
NOUVEAU

Wählen Sie aus 5 Komplettpackplätzen

Die nachfolgenden Packtischlösungen sind praxiserprobt und decken den Großteil der üblichen Anforderungen ab. Dennoch können Sie selbstverständlich Ihren Arbeitsplatz individuell zusammenstellen. Wählen Sie hierzu aus Seite 13 ff. aus.

Choose from five packing stations

The following tried-and-tested packing tables satisfy most of the usual requirements but you can, of course, configure your workstation to suit your own individual needs. To do so, please choose from the products shown from Page 13.

Choix entre 5 postes d'emballage complets

Les solutions de poste d'emballage suivantes ont été testées dans la pratique et couvrent la plupart des exigences usuelles. Néanmoins, il va de soi que vous pouvez aménager votre poste de travail suivant vos besoins individuels. Pour ce faire, faites votre choix aux pages 13 et suivantes.

NEU | NEW
NOUVEAU

optional
optional
en option



1 Bestell-Nr. 200050

- Stabiler Tisch mit integrierter Waage und serienmäßig höhenstellbar von 690–960 mm
- Anbaumagazin für Faltschachteln
- Rückwandbord aus Vierkantröhr 40 x 40 mm rot RAL 2002
- Stahlschublade verschließbar
- Container fahrbar
- Untertischschneidergerät fahrbar in 75 cm Schnittbreite
- Formularablage
- Universalablage
- Tastatur- und Mausablage
- Doppelsteckdose
- Arbeitsplatzbeleuchtung
- Befestigungsholme lang
- separates Waagenanzeigergerät

Ref. 200050

- Stable table with integral scale and adjustable for height 690–960 mm as standard
- Add-on storage rack for folding boxes
- Backboard in square steel tubing, 40 x 40 mm, red RAL 2002
- Lockable steel drawer
- Mobile container
- Mobile under-worksurface cutter, 75 cm cutting width
- Document shelf
- Universal platform
- Keyboard and mouse platform
- Twin socket outlet
- Workstation lamp
- Uprights, long
- Separate weighing indicator

Réf. 200050

- Robuste plan de travail avec balance intégrée et réglable en hauteur de série de 690 à 960 mm
- Magasin rapporté pour cartons pliables
- Plinthe arrière en tube d'acier de section carrée de 40 x 40 mm, rouge RAL 2002
- Tiroir en tôle d'acier avec serrure
- Bac mobile
- Appareil de coupe sous table mobile avec une largeur de coupe de 75 cm
- Casier à formulaires
- Tablette universelle
- Tablette à clavier et souris
- Prise de courant double
- Eclairage du poste de travail
- Montants de fixation longs
- Affichage séparé



optionale Auswahl an Tischplatten
 optional choice of tabletops
 Choix optionnel de plans de travail



2

Bestell-Nr. / Ref. / Réf. 200010



3

Bestell-Nr. / Ref. / Réf. 200020



4

Bestell-Nr. / Ref. / Réf. 200030



5

Bestell-Nr. / Ref. / Réf. 200040



Bestell-Nr. 200010**Standard-Arbeitsplatz**

- Serienmäßig höhenstellbar von 690–960 mm
- Stahlschublade verschließbar
- Formularablage
- Universalablage
- Tastatur- und Mausablage
- Rückwandbord
- Befestigungsholme kurz

Ref. 200010**Standard workstation**

- Adjustable for height as standard 690–960 mm
- Lockable steel drawer
- Document shelf
- Universal platform
- Keyboard and mouse platform
- Backboard
- Uprights, short

Réf. 200010**Poste de travail standard**

- Réglable en hauteur de série de 690 à 960 mm
- Tiroir en tôle d'acier avec serrure
- Casier à formulaires
- Tablette universelle
- Tablette à clavier et souris
- Plinthe arrière
- Montants de fixation courts

Bestell-Nr. 200020**Universalarbeitsplatz**

- Serienmäßig höhenstellbar von 690–960 mm
- Schrankeinheit verschließbar
- Quertraverse zur Befestigung von
 - Doppelsteckdose
 - Universalablage
 - 5 Lagersichtkästen
- Lochplatte 2000 x 450 mm in RAL 7035
- Hakensortiment für diverse Utensilien
- Anbaumagazin für Faltschachteln
- Untertischschneidergerät fahrbar in 75 cm Schnittbreite
- Befestigungsholme lang

Ref. 200020**Universal workstation**

- Adjustable for height as standard 690–960 mm
- Lockable cupboard unit
- Cross member for mounting:
 - twin socket outlet
 - universal platform
 - 5 open storage boxes
- Slotted panel, 2000 x 450 mm, in RAL 7035
- Hooks for various tools
- Add-on storage rack for folding boxes
- Mobile under-worksurface cutter, 75 cm cutting width
- Uprights, long

Réf. 200020**Poste de travail universel**

- Réglable en hauteur de série de 690 à 960 mm
- Module armoire avec serrures
- Traverse transversale pour la fixation de
 - Prise de courant double
 - Tablette universelle
 - 5 casiers de rangement
- Plaque perforée de dimensions 2000 x 450 mm en RAL 7035
- Assortiment de crochets pour ustensiles divers
- Magasin rapporté pour cartons pliables
- Appareil de coupe sous table mobile avec une largeur de coupe de 75 cm
- Montants de fixation longs

Bestell-Nr. 200030**Doppelpackplatz**

- Doppelpackstisch serienmäßig höhenstellbar von 690–960 mm
- 2 Doppelsteckdosen
- Formularablage für Doppeltisch
- 2 Rückwandborde
- 2 Arbeitsplatzbeleuchtungen
- Anbaumagazin für Faltschachteln
- 2 Stahlschubladen verschließbar
- 2 Untertisch-Kartonagenmagazine fahrbar, lange Ausführung
- Tastatur- und Mausablage
- Universalablage
- Befestigungsholme lang

Ref. 200030**Twin packing station**

- Twin packing table, adjustable for height as standard 690–960 mm
- 2 twin socket outlets
- Document shelf for twin table
- 2 backboards
- 2 workstation lamps
- Add-on storage rack for folding boxes
- 2 lockable steel drawers
- 2 mobile under-worksurface cardboard storage racks, long version
- Keyboard and mouse platform
- Universal platform
- Uprights long

Réf. 200030**Poste d'emballage double**

- Table d'emballage double réglable en hauteur de série de 690 à 960 mm
- 2 prises de courant doubles
- Casier à formulaires pour table double
- 2 plinthes arrière
- 2 éclairages de poste de travail
- Magasin rapporté pour cartons pliables
- 2 tiroirs en tôle d'acier avec serrure
- 2 magasins à cartons sous table mobiles, exécution longue
- Tablette à clavier et souris
- Tablette universelle
- Montants de fixation longs

Bestell-Nr. 200040**Komplettpackplatz**

- Serienmäßig höhenstellbar von 690–960 mm
- Container fahrbar mit Kunststoff-einsatz zur Abfallentsorgung
- Stahlschublade, verschließbar
- Fahrbares Kartonagenmagazin, kurze Ausführung mit Teleskopschiebebügel
- Doppelschneidständer 75 cm Schnittbreite
- Formularablage
- Rückwandbord
- Doppelsteckdose
- Befestigungsholme lang
- Arbeitsplatzbeleuchtung
- Anbaumagazin für Faltschachteln
- Beistelltisch für Paketwaage, höhenstellbar (ohne Waage)

Ref. 200040**Packing station**

- Adjustable for height as standard 690–960 mm
- Mobile container with plastic box for waste disposal
- Lockable steel drawer
- Mobile cardboard storage rack, short version with sliding telescopic bracket
- Twin cutting stand, 75 cm cutting width
- Document shelf
- Backboard
- Twin socket outlet
- Uprights, long
- Workstation lamp
- Add-on storage rack for folding boxes
- Side table for package scale, height adjustable (scale not included)

Réf. 200040**Poste d'emballage complet**

- Réglable en hauteur de série de 690 à 960 mm
- Bac mobile avec insert en plastique pour l'évacuation des déchets
- Tiroir en tôle d'acier avec serrure
- Magasin à cartons mobile, exécution courte avec étriers coulissants télescopiques
- Support coupeur double avec une largeur de coupe de 75 cm
- Casier à formulaires
- Plinthe arrière
- Prise de courant double
- Montants de fixation longs
- Eclairage de poste de travail
- Magasin rapporté pour cartons pliables
- Table d'appoint pour balance, réglable en hauteur (sans balance)

> Planen mit SYSTEM 2000

> Planning with SYSTEM 2000

> Planification avec SYSTEM 2000

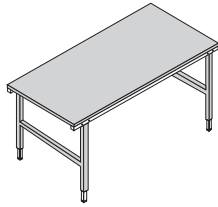

1

Pack- und Arbeitstisch

stabile Stahlkonstruktion, Unterzüge und FüÙe aus Vierkantrohr 40 x 40 mm, zum Transport einklappbar. Serienmäßig höhenstellbar von 690-960 mm, 30 mm Tischplatte kunststoffbeschichtet, hellgrau, ähnlich RAL 7035, Flächenbelastung max. 200 kg

Packing table/workbench

stable steel design, table aprons and feet in square steel tubing, 40 x 40 mm, collapsible for transportation. Adjustable for height as standard 690-960 mm, 30 mm laminated worktop, light grey, similar to RAL 7035, max. surface load 200 kg

Table d'emballage et de travail

construction robuste en acier, renforts et pieds en tube d'acier de section carrée de 40 x 40 mm repliables pour le transport. Réglable en hauteur de série de 690 à 960 mm, plan de travail de 30 mm avec revêtement synthétique gris clair similaire à RAL 7035, charge de surface maximale 200 kg

Best.-Nr. / Ref. / Réf. 203000

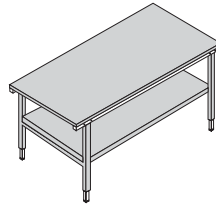

2

Packttisch mit Zwischenboden

Ausführung wie 203000, jedoch mit Zwischenboden

Packing table with bottom shelf

As 203000, but with bottom shelf

Table d'emballage avec plateau intermédiaire

mêmes caractéristiques que 203000.

Le plateau repose sur un tréteau métallique

Best.-Nr. / Ref. / Réf. 203900

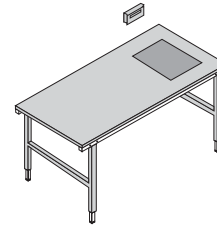

3

Pack- und Arbeitstisch mit Waage

für nicht eichpflichtige Wägungen bis 60 kg, Ziffernschritt 20 g, Plattform Edelstahl, mit separatem Anzeigegerät, Tisch wie 203000

Packing table/workbench with integral scale

for non-legal-for-trade weighing applications to 60 kg, scale interval 20 g, stainless steel weighing platform with separate indicator, table as for order no. 203000

Table d'emballage et de travail avec balance numérique à paquets intégrée

pour pesages jusqu'à 60 kg non soumis à l'étalonnage obligatoire. Graduation par pas de 20 g. Plate-forme en acier inoxydable et affichage séparé. Table identique à la réf. 203000

Best.-Nr. / Ref. / Réf. 203200

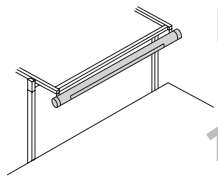

10

Arbeitsplatzbeleuchtung

mit Blendschutz, anschlussfertig mit Spiralkabel, Schuko-stecker und Schalter, Befestigung am Anbaumagazin 2053, Leuchtstoffröhre 230 V, 36 W

Workstation lamp

with glare shield, ready for connection with coiled cord, safety plug and switch, mounts to add-on storage rack 2053. Fluorescent tube, 230 V, 36 W

Eclairage du poste de travail

avec pare-lumière, prêt au branchement au moyen d'un cordon spiral, fiche mâle à contacts de terre et commutateur, fixation contre le magasin rapporté 2053. Tube au néon 230 V, 36 W

Best.-Nr. / Ref. / Réf. 2070

Halter für Befestigung an Holmen 2064

Brackets for mounting to uprights 2064

Support de fixation sur longerons 2064

Best.-Nr. / Ref. / Réf. 20701

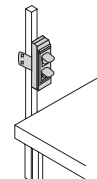

11

Doppelsteckdose

mit Sicherheits-Klappdeckel und Klemmelement zur Befestigung an Holmen 2062/2064, mit Anschlusskabel, L=3,00 m Anschlusswerte 230 V, 10 A

Twin socket outlet

with hinged safety cover and clamp for mounting to uprights 2062/2064, with 3 m power cord, 230 V, 10 A

Prise de courant double

avec couvercle à ressort et bride de fixation pour longeron 2062/2064, avec cordon de raccordement, L = 3,00 m, puissance raccordable 230 V, 10 A

Best.-Nr. / Ref. / Réf. 2072

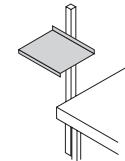

12

Universallablage

für Monitor, Klebestreifengeber etc. Klemm-Montage an Holmen 2062/2064

Universal platform

for monitors, adhesive-tape dispensers etc., mounts to uprights 2062/2064

Tablette universelle

pour écran, distributeur de ruban adhésif, etc. Pour fixation sur les longerons 2062/2064

Best.-Nr. / Ref. / Réf. 2082

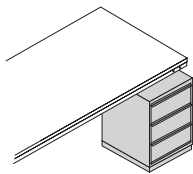

19

Schubladeneinheit

mit 3 Schubladen, zentralverriegelt, zum Unterstellen unter Tisch 203000, Auszugslänge: 420 mm, max. Belastung = 25 kg pro Schublade

Drawer unit

with 3 drawers and central locking system, fits underneath table 203000. Drawer length when extended: 420 mm. Maximum load: 25 kg per drawer

Module à tiroirs

avec 3 tiroirs à verrouillage centralisé, sous table 203000. Longueur d'extraction : 420 mm, Charge maximale autorisée = 25 kg par tiroir

Best.-Nr. / Ref. / Réf. 2010

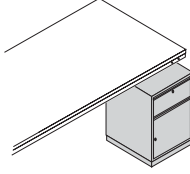

20

Schrankeinheit

mit 1 Schublade und 1 Schranktür, getrennt verschließbar. Schranktür wechselbar für Rechts-Linksanschlag, zum Unterstellen unter Tisch 203000

Cupboard unit

with 1 drawer and 1 cupboard door, separately lockable. Cupboard door can be altered to open right-to-left, fits under table 203000

Module armoire

avec 1 tiroir et 1 porte à verrouillage séparé. Porte réversible pour ouverture à gauche et à droite, à poser sous table 203000

Best.-Nr. / Ref. / Réf. 2011

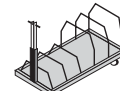

21

Untertischmagazin fahrbar

eine Ebene, mit versenkbarem Teleskop-schiebebügel, für ca. 100 Faltschachteln

Mobile under-worksurface storage rack

one row, with push-down sliding telescopic bracket, for approx. 100 folding boxes

Magasin sous table mobile

à un étage, avec étrier coulissant télescopique, pour environ 100 cartons pliables

kurze Ausführung / short version / exécution courte

Best.-Nr. / Ref. / Réf. 2042-1

lange Ausführung für ca. 160 Faltschachteln

long version for approx. 160 folding boxes

exécution longue pour environ 160 cartons pliables

Best.-Nr. / Ref. / Réf. 2043-1

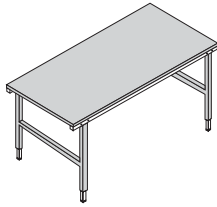

4

Pack- und Arbeitstisch mit ESD- Ausrüstung

Tischplatte kunststoffbeschichtet, hellgrau, ähnlich RAL 7035, Tisch optional auch höhenstellbar. Paketwaage siehe Spezialprospekt!

Side table for package scale

laminated tabletop, light grey, similar to RAL 7035, also available in height-adjustable version. See separate brochure for package scale!

Table pour balance

Plan de travail à revêtement synthétique gris clair similaire à RAL 7035. En option, également réglable en hauteur.

Balance à paquets : voir prospectus spécial !

Best.-Nr. / Ref. / Réf. 209000

Best.-Nr. / Ref. / Réf. 209034 (höhenstellbar/height-adjustable/réglable en hauteur)

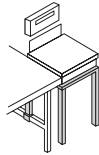

5

Beistelltisch für Paketwaage

Tischplatte kunststoffbeschichtet, hellgrau, ähnlich RAL 7035, Tisch optional auch höhenstellbar. Paketwaage siehe Spezialprospekt!

Side table for package scale

laminated tabletop, light grey, similar to RAL 7035, also available in height-adjustable version. See separate brochure for package scale!

Table pour balance

Plan de travail à revêtement synthétique gris clair similaire à RAL 7035. En option, également réglable en hauteur.

Balance à paquets : voir prospectus spécial !

Best.-Nr. / Ref. / Réf. 209000

Best.-Nr. / Ref. / Réf. 209034 (höhenstellbar/height-adjustable/réglable en hauteur)

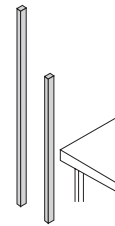

6

Befestigungsholm

kurze und lange Ausführung, beliebige Kombination von Tischzubehör durch einfaches Ankleben an Holmen

Uprights

short and long versions, for simple attachment of accessories

Montants de fixation

exécution courte et longue, combinaison arbitraire d'accessoires de table par simple fixation par pinces sur les montants

Best.-Nr. / Ref. / Réf. 2062 (kurz/short/courte)

Best.-Nr. / Ref. / Réf. 2064

(lang/long/longue)

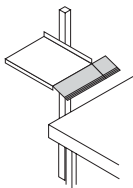

13

Tastatur- und Mausablage

mit rutschfester Gummiauflage zur Montage an Universalablage 2082

Keyboard and mouse platform

with non-slip rubber surface, clamps easily to universal platform 2082

Tablette à clavier et souris

avec revêtement en caoutchouc antidérapant, à monter contre la tablette universelle 2082

Best.-Nr. / Ref. / Réf. 20812

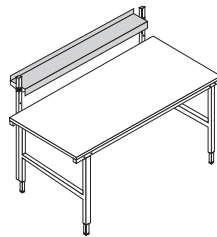

14

Formularablage

aus Stahlblech, einfache Klemmmontage an den Holmen 2062/2064, Farbe silbergrau

Document shelf

in steel plate, clamps easily to uprights 2062/2064, silver-grey

Casier à formulaires

en tôle d'acier, fixation simple par pinces de serrage sur les montants 2062/2064, coloris : gris argenté

Best.-Nr. / Ref. / Réf. 2050

Formularablage für Doppeltisch

Document shelf for twin packing station

Casier pour poste d'emballage double

Best.-Nr. / Ref. / Réf. 2051

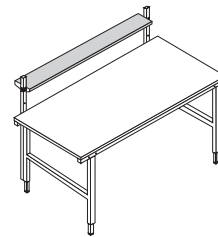

15

Ablagebord Holz

zur einfachen Montage an Befestigungsholmen 2062/2064. Material wie Tisch 203000

Document board wood

mounts easily to uprights 2062/2064. Material as for table 203000

Tablette à formulaire en bois

montage simple par pinces de serrage sur les montants 2062/2064. Matériau comme table 203000

Best.-Nr. / Ref. / Réf. 704750

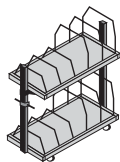

22

Kartonagenmagazin fahrbar

zwei Ebenen, mit Schiebebügel, für ca. 200 Faltschachteln

Mobile cardboard storage rack

two rows, with sliding bracket, for approx. 200 folding boxes

Magasin à cartons mobile

à deux étages, avec étrier coulissant, pour environ 200 cartons pliables

kurz / short / courte

Best.-Nr. / Ref. / Réf. 2042-2

lange Ausführung für ca. 320 Faltschachteln

long version for approx. 320 folding boxes

exécution longue pour environ 320 cartons pliables

Best.-Nr. / Ref. / Réf. 2043-2

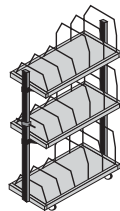

23

Kartonagenmagazin fahrbar

drei Ebenen, mit Schiebebügel, für ca. 300 Faltschachteln

Mobile cardboard storage rack

three rows, with sliding bracket, for approx. 300 folding boxes

Magasin à cartons mobile

à trois étages, avec étrier coulissant, pour environ 300 cartons pliables

kurz / short / courte

Best.-Nr. / Ref. / Réf. 2042-3

lange Ausführung für ca. 480 Faltschachteln

long version for approx. 480 folding boxes

exécution longue pour environ 480 cartons pliables

Best.-Nr. / Ref. / Réf. 2043-3

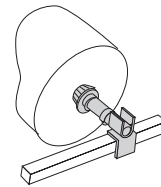

24

Achssatz, komplett

Achsrohr 32 mm Durchmesser für Rollenbreiten bis 1600 mm, 1 Paar Konen für Kerndurchmesser von 50 bis 85 mm, 4 Klemmringe zur Justierung der Rolle und Achse unter Tisch 203000

Spindle set, complete

32 mm diameter tubular spindle for roll widths to 1600 mm, 1 pair of cones for core diameters of 50 to 85 mm, 4 clamping rings for adjustment of roll and spindle underneath table 203000

Axe complet

tube d'axe de 32 mm de diamètre pour largeurs de rouleaux jusqu'à 1600 mm, 1 paire de cônes pour diamètres de noyau de 50 à 85 mm, 4 bagues de serrage pour l'ajustement du rouleau et de l'axe sous la table 203000

Best.-Nr. / Ref. / Réf. 23900+23800

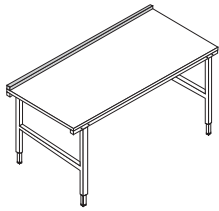

7

Rückwandbord
Vierkantrohr 40 x 40 mm, rot RAL 2002
Backboard
in square tubular steel, 40 x 40 mm,
red RAL 2002
Plinthe arrière
en tube d'acier à section carrée de
40 x 40 mm, rouge RAL 2002
Best.-Nr. / Ref. / Réf. 206000

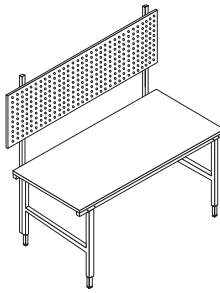

8

Lochplatte
2000 x 450 mm, lichtgrau RAL 7035
Slotted panel
2000 x 450 mm, light grey RAL 7035
Plaque perforée
2000 x 450 mm, gris claire RAL 7035
Best.-Nr. / Ref. / Réf. 707020

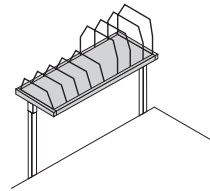

9

Anbaumagazin
für ca. 160 Faltschachteln, mit 5 kleinen und 4 großen
Stahlbügeln als Zwischenteiler, Klemmontage an den
Holmen 2064. Überstand über Tischhinterkante 180
oder 300 mm.
Add-on storage rack
for approx. 160 folding boxes, with 5 small and 4 large
steel dividers, clamps to upright 2064. Overhang above
rear table edge: 180 or 300 mm.
Magasin rapporté
pour environ 160 cartons pliables, avec 5 petits et 4
grands étriers en fil d'acier comme éléments de sépa-
ration. Fixation par pinces de serrage sur les montants
2064. Saillie de 180 ou 300 mm par rapport au bord
arrière de la table
Best.-Nr. / Ref. / Réf. 2053

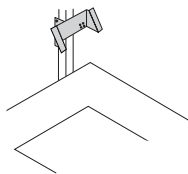

16

Halterung für Waagenanzeigerät
zur Klemmontage an Holmen
2062/2064
Bracket for scale indicator
clamps to uprights 2062/2064
Fixation pour affichage d'une balance
montage par bride sur les montants
2062/2064
Best.-Nr. / Ref. / Réf. 2091

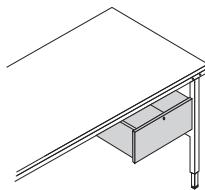

17

Stahlschublade
verschiebbar, rechts und/oder links unter Tisch ein-
setzbar, Kunststoff-Gleitführung mit Sicherung gegen
Herausrutschen, Tragkraft 35 kg
Steel drawer
lockable, for use on right and/or left under-
worksurface, plastic guide rails with drawer stops.
Maximum load: 35 kg
Tiroir en tôle d'acier
avec serrure, pour montage à droite et/ou gauche
sous table. Avec glissières synthétiques et butée
d'arrêt. Charge maximale 35 kg
Best.-Nr. / Ref. / Réf. 200600

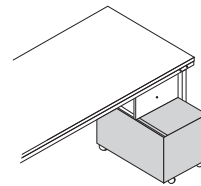

18

Container, fahrbar
aus Stahlblech, mit Kunststoffeinsatz zur Abfallent-
sorgung, 4 Lenkrollen
Mobile container
in steel plate, with plastic box for waste disposal,
with 4 castors
Bac mobile
en tôle d'acier, avec insert synthétique pour
l'évacuation des déchets, 4 roulettes pivotantes.
Charge maximale 100 kg
Best.-Nr. / Ref. / Réf. 200800

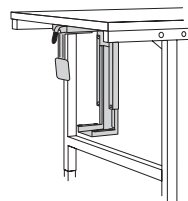

25

PC-Halterung
zur Montage unter Tisch 203000.
Verstellbar: Innenhöhe von 307-531 mm, Innenbreite von
78-220 mm, Farbe: silbergrau RAL 9006, inkl. Befestigungs-
schrauben und Bohrschablone
PC holder
installs under table 203000.
Adjustable for height 307-531 mm and width 78-220 mm,
silver-grey RAL 9006, including screws and drilling template
Support pour PC
support pour CPU réglable, montage sous la table 203000,
hauteur intérieure réglable de 307 à 531 mm, largeur
intérieure réglable de 78 à 220 mm, coloris : gris argenté
RAL 9006, y compris vis de fixation et gabarit de forage
Best.-Nr. / Ref. / Réf. 228100

Bestelldaten | Order data

Références de commande

	Bezeichnung	Description	Désignation	Best.-Nr. Ref. Réf.	B x T x H (mm) W x D x H (mm) L x P x H (mm)	Gewicht kg Weight kg Poids kg
1	Pack- und Arbeitstisch Sondergrößen auf Anfrage	Packing table/workbench Custom sizes on request	Table d'emballage et de travail Dimensions spéciales sur demande	203000	2000 x 920 x 690-960	65
2	Packstisch mit Zwischenboden Zwischenbod. Nachrüstatz	Packing table with bottom shelf Bottom shelf retrofit set	Table d'emballage avec plateau intermédiaire kit d'équipement d'appoint	203900 200900	2000 x 920 x 690-960 1730 x 770 x 18	90 25
3	Pack- und Arbeitstisch mit Waage, 60 kg	Packing table/workbench with scale, 60 kg	Table d'emballage avec balance à paquets 60 kg	203200	2000 x 920 x 690-960 400 x 520	80
4	Pack- und Arbeitstisch mit ESD-Ausrüstung	Packing table/workbench with ESD capability	Table d'emballage et de travail avec équipement ESD	203300	2000 x 920 x 690-960	65
5	Beistelltisch für Paketwaage wie vor, jedoch höhen- einstellbar	Side table for package scale as above, but adjustable for height	Table rapportée pour balance comme dessus, mais réglable en hauteur	209000 209034	600 x 600 x 770 600 x 600 x 605-875	12 18
6	Befestigungsholm, kurz 1170 mm, über Tisch 300 mm Befestigungsholm, lang 1770 mm, über Tisch 900 mm	Upright, short 1170 mm, overhang 300 mm Upright, long 1770 mm, overhang 900 mm	Montants de fixation, courts 1170 mm, saillie au-dessus table 300 mm Montants de fixation, longs 1770 mm, saillie au-dessus table 900 mm	2062 2064	1170 1770	4 7
7	Rückwandbord	Backboard	Plinthe arrière	206000	2000 x 40 x 40	6
8	Lochplatte	Slotted panel	Plaque perforée	707020	2000 x 450	10
9	Anbaumagazin	Add-on storage rack	Magasin rapporté	2053	1600 x 600	28
10	Arbeitsplatzbeleuchtung Halter f. Holmbefestigung	Workstation lamp Bracket for fixing to upright	Eclairage du poste de travail Support pour fixation sur montant	2070 20701	1740 x 60 x 65 300	4 8
11	Doppelsteckdose	Twin socket outlet	Prise de courant double	2072	60 x 45 x 195	1
12	Universalablage	Universal platform	Tablette universelle	2082	440 x 520 x 90	5
13	Tastatur- und Mausablage	Keyboard and mouse platform	Tablette à clavier et souris	20812	760 x 210 x 20	3
14	Formularablage Formularablage für Doppeltisch	Document shelf Document shelf for twin table	Casier à formulaires Casier à formulaires pour double table	2050 2051	1630 x 230 1630 x 300	8 10
15	Ablagebord	Document board	Tablette de rangement	704750	1600 x 400	8
16	Halterung für Waagenanzeigergerät	Bracket for scale indicator	Fixation pour affichage d'une balance	2091	230 x 130 x 80	1
17	Stahlschublade Innenmaß	Steel drawer interior dimensions	Tiroir en tôle d'acier dimensions intérieures	200600	520 x 500 x 150 460 x 495 x 120	10
18	Container, fahrbar mit Kunststoffeinsatz	Mobile container with plastic box	Bac mobile avec insert synthétique	200800	500 x 650 x 525	25
19	Schubladeneinheit Innenmaß	Drawer unit interior dimensions	Module à tiroirs dimensions intérieures	2010	535 x 600 x 785 430 x 550 x 180	62
20	Schränkeinheit innen/Schrank	Cupboard unit inside/cupboard	Module armoire dimensions intérieures / armoire	2011	535 x 600 x 785 490 x 570 x 430	44
21	Untertischmagazin, kurz, 1 Ebene	Under-worksurface storage rack, short, one row	Magasin sous table court à 1 étage	2042	1015 x 600	19
	Untertischmagazin, kurz, 1 Ebene mit Teleskop- schiebebügel	Under-worksurface storage rack, short, one row, with push-down telescopic bracket	Magasin sous table court à 1 étage avec étrier coulissant télescopique	2042-1	1015 x 600 x 690	23
	Untertischmagazin, lang, 1 Ebene	Under-worksurface storage rack, long, one row	Magasin sous table long à 1 étage	2043	1600 x 600	27
	Untertischmagazin, lang, 1 Ebene mit Schiebebügel	Under-worksurface storage rack, long, one row, with sliding bracket	Magasin sous table long à 1 étage avec étrier coulissant	2043-1	1600 x 600 x 690	31
22	Kartonagenmagazin, kurz, 2 Ebenen mit Schiebebügel	Cardboard storage rack, short, two rows with sliding bracket	Magasin à cartons court à 2 étages avec étrier coulissant	2042-2	1015 x 600 x 1260	42
	Kartonagenmagazin, lang, 2 Ebenen mit Schiebebügel	Cardboard storage rack, long, two rows with sliding bracket	Magasin à cartons long à 2 étages avec étrier coulissant	2043-2	1600 x 600 x 1260	58
23	Kartonagenmagazin, kurz, 3 Ebenen mit Schiebebügel	Cardboard storage rack, short, three rows with sliding bracket	Magasin à cartons court à 3 étages avec étrier coulissant	2042-3	1015 x 600 x 1860	64
	Kartonagenmagazin, lang, 3 Ebenen mit Schiebebügel	Cardboard storage rack, long, three rows with sliding bracket	Magasin à cartons long à 3 étages avec étrier coulissant	2043-3	1600 x 600 x 1860	88
24	Achssatz komplett, Lagerschale waag. für Rollenachse	Spindle set, complete horizontal bracket for roller spindle	Axe complet, cousinet horizontal pour axe de rouleaux	23900 23800	1850 x 32 mm Ø	3 1
25	PC-Halterung universell	Universal PC holder	Support universel pour PC	228100	100-242x150x320-545	5

Maße | Dimensions Dimensions

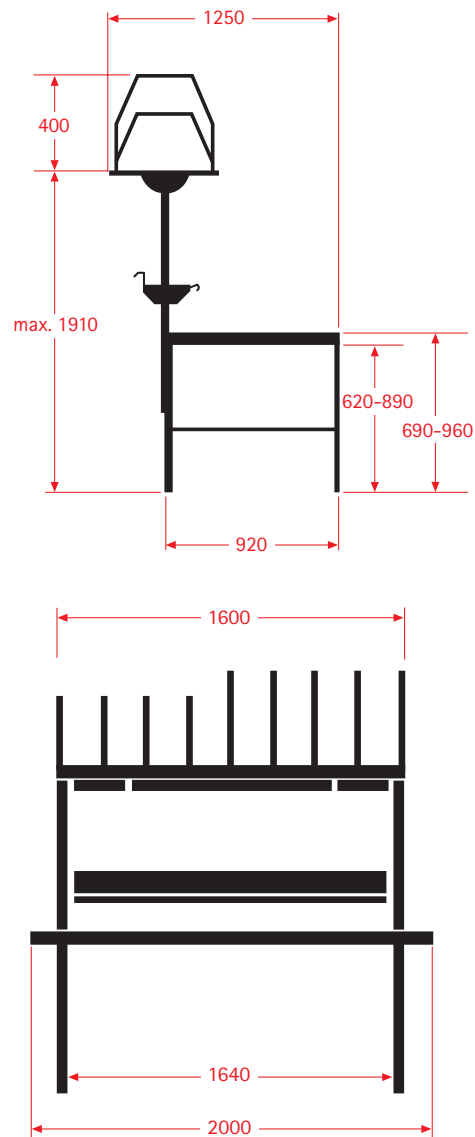

Farbdesign | Colours | Coloris



Stahlteile
pulverbeschichtet
anthrazit RAL 7016

Steel parts
powder coated finish
anthracite RAL 7016

Pièces en acier
revêtement en poudre
anthracite RAL 7016



Unterzüge
rot RAL 2002

Aprons
red RAL 2002

Renforts
rouge RAL 2002



Arbeitsplatten
kunststoffbeschichtet
hellgrau ähnlich
RAL 7035

Worktops
laminated finish
light grey similar
to RAL 7035

Plan de travail
revêtement synthétique
gris clair similaire
à RAL 7035

optionale Auswahl an Tischplatten
optional choice of tabletops
Choix optionnel de plans de travail



ESD

Buche | Beech
Hêtre

Edelstahl
Stainless steel
Acier inoxydable

>MODUL 5000

NEU | NEW
NOUVEAU

Formschön und ergonomisch

MODUL 5000, das modulare Arbeitsplatzsystem setzt neue Maßstäbe hinsichtlich Funktionalität, Ergonomie, Stabilität und dem international ausgezeichneten Design.

MODUL 5000 lässt sich mit wenigen Handgriffen individuell dem Menschen und seiner Arbeit von Sitz- bis Steharbeits- höhe anpassen. Auf Wunsch kann die Arbeitsebene per Kurbelmechanik oder motorisch verstellt werden. Diese Arbeitsplätze werden z.B. in Unternehmen mit Mehrschicht- betrieb und in Behindertenwerkstätten eingesetzt.



Attractive and ergonomic

MODUL 5000 is a modular workstation system that is setting new standards with regard to functionality, ergonomics, stability and award-winning design. It can be adjusted for height to suit the operator and the task in hand (either standing or sitting). On request, MODUL 5000 can also be fitted with a crank mechanism or motor for adjusting the working height. These workstations are used at companies operating multiple shifts and at disabled workshops, for example.

Esthétique et ergonomique

MODUL 5000, le poste de travail modulaire, pose de nouveaux jalons en matière de fonctionnalité, d'ergonomie, de stabilité et se distingue par son design confirmé sur le plan international. MODUL 5000 s'adapte en un tournemain aux besoins individuels de l'homme et de son travail, avec un réglage en hauteur convenant aussi bien pour le travail assis que debout. Sur demande, le plan de travail peut être réglé par un mécanisme à manivelle ou à moteur. Ces postes de travail sont par exemple utilisés dans des entreprises à équipes multiples ou dans les ateliers de handicapés.



MODUL 5000



›Gestalten mit MODUL 5000

›Organising with MODUL 5000

›Planifier avec MODUL 5000

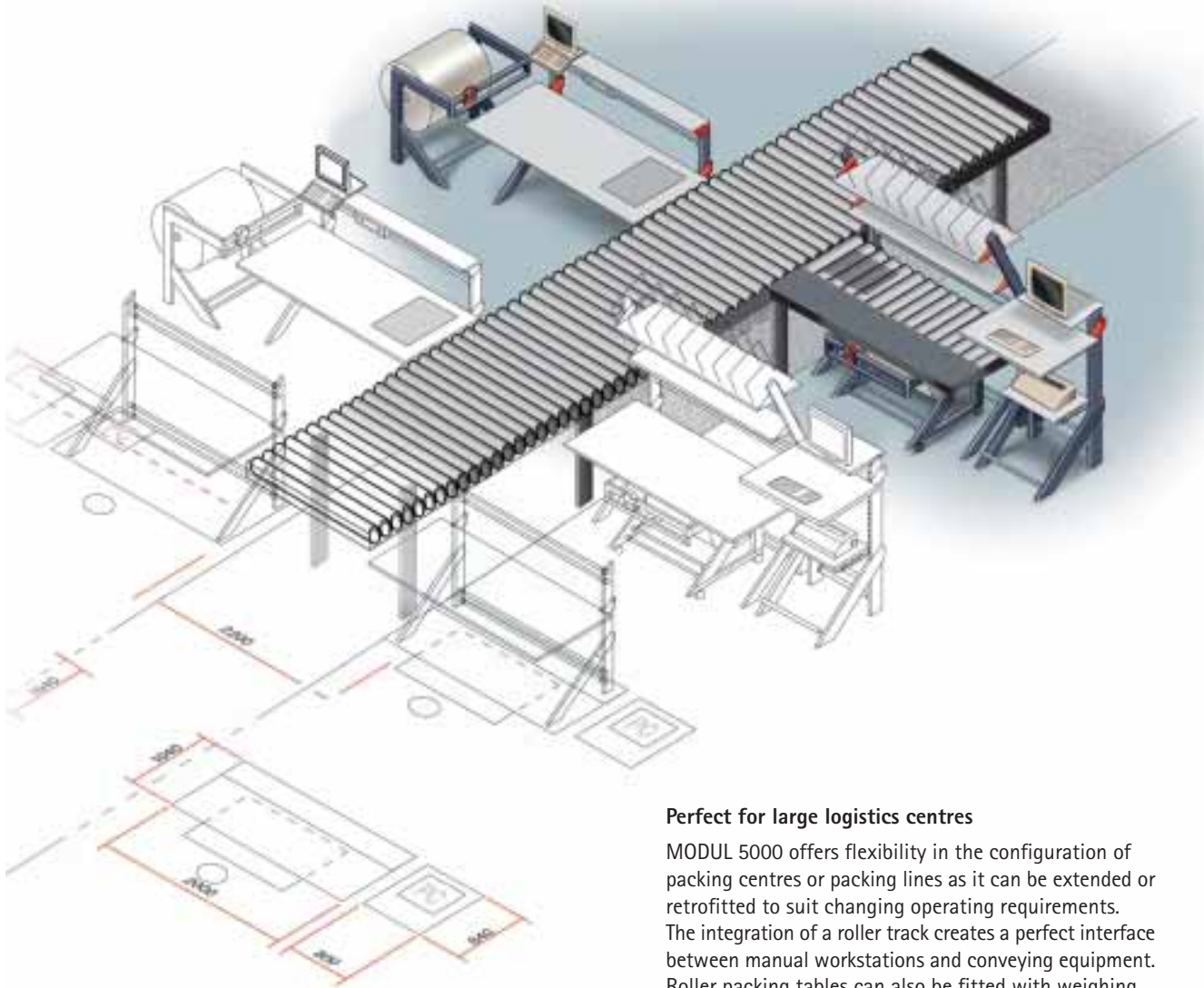

Perfect for large logistics centres

MODUL 5000 offers flexibility in the configuration of packing centres or packing lines as it can be extended or retrofitted to suit changing operating requirements. The integration of a roller track creates a perfect interface between manual workstations and conveying equipment. Roller packing tables can also be fitted with weighing equipment, if required, allowing the work flow to be optimised and dispatch productivity enhanced.

Solution parfaite pour les grands services d'expédition

MODUL 5000 offre une flexibilité exemplaire pour la configuration de centres d'emballage ou de chaînes d'emballage. Grâce à sa possibilité d'extension et de complément, il s'adapte à souhait aux exigences variables de l'entreprise. Grâce à l'intégration de bandes transporteuses à rouleaux, il constitue une parfaite interface entre le système du poste de travail manuel et la technique de transport. En option, les tables à bandes transporteuses à rouleaux peuvent également être équipées de dispositifs de pesage. De cette manière, il est possible d'optimiser encore le débit du travail et d'augmenter la productivité dans l'expédition.

Perfekt für große Logistikzentren

MODUL 5000 ist flexibel bei der Konfiguration von Packzentren oder Packlinien. Es passt sich durch die Möglichkeit der Erweiterung und Nachrüstung beliebig den veränderten Betriebsanforderungen an. Mit der Integration von Rollenbahnen wurde eine perfekte Schnittstelle zwischen dem manuellen Arbeitsplatzsystem und der Fördertechnik hergestellt. Optional werden die Rollenbahntische auch mit Wägetechnik ausgestattet. Damit lässt sich der Work-flow weiter optimieren und die Produktivität im Versand steigern.

**NEU | NEW
NOUVEAU**



Kraftschonend und schnell

Eine wirkliche Innovation ist der Packtisch mit integrierter Rollenbahn. Gesamtfläche 2000 x 880 mm, Rollenbahn 2000 x 600 mm. Arbeitsfläche aus verzinktem Stahlblech 2000 x 265 mm. Höhenverstellbar von 770-1120 mm: manuell in Stufen von 50 mm, stufenlos per Kurbel oder durch Elektromotor. Optional lieferbar mit integrierter geeichter Digitalwaage für Wägungen bis 60 kg mit separatem Anzeigergerät. Selbstverständlich hat dieser Packtisch auch alle übrigen Vorzüge des extrem variablen MODUL 5000.

Energy-saving and fast

The roller packing table is a genuine innovation. Total area 2000 x 880 mm, roller track 2000 x 600 mm. Worktop in galvanised steel plate, 2000 x 265 mm. Adjustable for height from 770 to 1120 mm, either manually in 50 mm steps or continuously by crank mechanism or electric motor. Optionally available with an integral verified digital scale for loads to 60 kg and separate indicator. As you would expect, this packing table offers all the benefits of the extremely versatile MODUL 5000.

La rapidité dans le ménagement des forces

La table d'emballage avec bande transporteuse à rouleaux intégrée constitue une réelle innovation. Superficie totale 2000 x 880 mm, bande transporteuse à rouleaux 2000 x 600 mm. Plan de travail en tôle d'acier galvanisé 2000 x 265 mm. Réglable en hauteur de 770 à 1120 mm : réglage manuel par pas de 50 mm, réglage en continu par manivelle ou moteur électrique. Livrable en option avec balance numérique étalonnée jusqu'à 60 kg avec affichage séparé. Il va de soi que cette table d'emballage présente également tous les autres avantages du MODUL 5000 extrêmement variable.



› Höhenverstellung › Height adjustment › Réglage en hauteur

• **Bedienung**
• **Operation**
• **Commande**

• **Anwendung**
• **Application**
• **Application**

• **Max. zulässige Flächenlast in Ruhestellung**
• **Maximum surface load when stationary**
• **Charge superficielle maximale autorisée au repos**

• **Max. zulässige Belastung bei Verstellung**
• **Maximum load during adjustment**
• **Charge maximale autorisée pendant un changement de position**

• **Abmessung Tischplatte**
• **Worktop dimensions**
• **Dimensions du plan de travail**

• **Verstellbereich in mm**
• **Adjustment range in mm**
• **Plage de réglage en mm**

• **Elektrische Anschlusswerte**
• **Connected electrical load**
• **Puissance électrique raccordée**

• **Bestell-Nr.**
• **Ref.**
• **Réf.**

MODUL 503000

- mit Rasterverstellung
- with slot adjustment
- avec réglage cranté



- 2-Personen-Bedienung Anheben der Tischplatte
- 2-person operation lifting the worktop
- commande par 2 personnes soulèvement du plan de travail

- für gelegentliche Anpassung der Arbeitshöhe
- for occasional adjustment of working height
- pour ajuster occasionnellement la hauteur du plan de travail

200 kg

-

2000 x 880 mm

- 720 - 1070 in Stufen von 50 mm
- in 50 mm steps
- par pas de 50 mm

-

503000

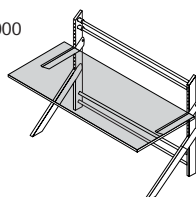

MODUL 503500

- mit Kurbelmechanik
- with crank mechanism
- avec réglage par manivelle



- 1-Personen-Bedienung Handkurbelbetätigung
- 1-person operation by crank handle
- commande par 1 personne en tournant la poignée de manivelle

- für regelmäßige Anpassung der Arbeitshöhe
- for stepless adjustment of working height
- pour ajuster régulièrement la hauteur du plan de travail

200 kg

100 kg

2000 x 880 mm

- 720 - 1070 stufenlos
- stepless
- en continu

-

503500

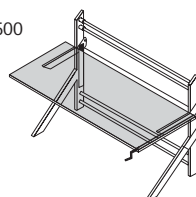

MODUL 503800

- mit Motorverstellung
- with motor adjustment
- avec réglage par moteur électrique



Das mobile Bedienteil
für die komfortable Steuerung der Tischhöhe
The remote control unit
for convenient worktop height adjustment
La télécommande mobile
pour ajuster confortablement la hauteur du plan de travail à distance

- 1-Personen-Bedienung Knopfdruckbetätigung des Elektroantriebs
- 1-person operation of electric drive via pushbutton
- commande par 1 personne commande du moteur électrique par simple pression sur un bouton

- für ständige und mühelose Anpassung der Arbeitshöhe
- for effortless, continuous working height adjustment
- Adaptation permanente et aisée de la hauteur du plan de travail

200 kg

100 kg

2000 x 880 mm

- 720 - 1070 stufenlos
- stepless
- en continu

230 V - 50 Hz

503800

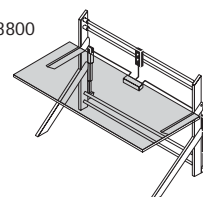

>Qualität im Detail

>Quality in detail

>La qualité dans le détail

Container-/Schubladeneinheit

fahrbar mit verschließbarer Schublade für Werkzeug, Utensilien etc., mit gummibeschichteter Ablage über der Schublade

Mobile container/drawer unit
with lockable drawer for tools, accessories, etc. and rubber-surface storage above drawer

Conteneur à bac et tiroir

mobile, tiroir à serrure pour outillage, ustensiles, etc. Tablette avec revêtement en caoutchouc au-dessus du tiroir



Container für Füllmaterial, Packabfälle etc.

enthält einen Kunststoffeinsatz, der zur Entsorgung der Abfälle nach hinten herausgezogen werden kann

Container for packing material and waste etc.

Contains a plastic box that can be pulled out to the rear for waste disposal

Conteneur pour matière de charge, déchets d'emballage, etc. renferme un insert synthétique qui peut être retiré par l'arrière pour l'évacuation des déchets

Ablagebord am Tragholm

höhenverstellbar durch Rastersystem

Storage shelf

mounts to upright, with slot height adjustment

Tablette de rangement

contre le longeron de support, réglage en hauteur par un système de crans



Perfekte Arbeitsplatzbeleuchtung

unter Anbaumagazin für Faltschachteln

Perfect workplace lighting
fits beneath add-on rack for folding boxes

Eclairage parfait du poste de travail

sous le magasin à cartons pliables

Mehrzweckablagen

als Ablageschale für Formulare, Versandtaschen, Sichtkästen etc. oder als Ablagebord für Geräte

Multipurpose shelves

as storage for forms, padded envelopes, storage boxes, etc. or as a shelf for equipment

Tablettes polyvalentes

pour le rangement de formulaires, des sacs d'expédition, etc., ou servant comme tablette de rangement pour appareils de travail

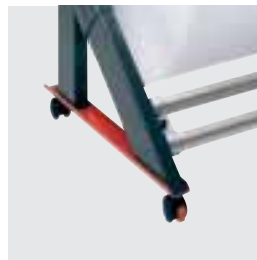

Rollkufen

mit arretierbaren Rädern für Schneidgeräte und MODUL 5100

Runners

with lockable castors for cutting systems and MODUL 5100

Patins à roulettes

avec dispositif de blocage pour appareils de coupe et MODUL 5100

Mehrzweckablage

als Geräteebene, z.B. für Monitor und Tastatur

Multipurpose shelf

for rows of equipment, e.g. monitor and keyboard etc.

Tablettes polyvalentes

servant par exemple comme plan-support pour appareils, écran, dévidoir humecteur



Kabelkanal

mit verschraubbarer Abdeckung und flexibler Zuführung

Cable duct

with bolted cover and flexible plastic tubing

Canalisation à câbles

avec couvercle, tablette et tube de raccordement souple

Schwenkarm

mit Klemmbefestigung für Monitor und Tastatur

Swivel arm

with clamp for monitor and keyboard

Bras pivotant

avec fixation par pinces de serrage, pour écran et clavier



Ablagebord

als Geräteebene, z.B. für Monitor, Tastatur und Maus

Equipment shelf

for rows of equipment, e.g. monitor, keyboard and mouse platform

Tablette d'appoint

pour appareils, écran, clavier et souris



Bestell-Nr. 500010

Pack- und Arbeitsplatz mit langem Untertischmagazin, Ablagebord für Monitor mit Tastatur, Drucker, Scanner etc.

Ref. 500010

Packing table/workstation with long under work-surface storage rack and shelf for monitor, keyboard, printer, scanner etc.

Réf. 500010

Poste d'emballage et de travail avec long magasin sous table, tablette de rangement pour écran et clavier, imprimante, scanner, etc.



Bestell-Nr. 500020

Pack- und Arbeitsplatz mit Grundausstattung für Kartonagen und Rollenmaterial inkl. Container mit Schublade, Untertischschneidgerät 75 cm Schnittbreite und 4 Mehrzweckablagen.

Ref. 500020

Packing table/workstation with basic equipment for cardboard and roll material storage, including mobile container with drawer, under work-surface cutter (75 cm cutting width) and 4 multipurpose shelves.

Réf. 500020

Poste d'emballage et de travail avec équipement de base pour cartonnages et matériaux d'emballage en rouleaux comprenant conteneur à tiroir, appareil de coupe sous table avec une largeur de coupe de 75 cm et 4 tablettes polyvalentes.



Bestell-Nr. 500030

Pack- und Arbeitsplatz für Kartonagen und Rollenmaterial mit Schneidvorrichtung an Tishhinterkante und fahrbarem Abrollbock, Ablagebord, Tastaturablage, mit angestelltem Gerätetisch für Paketwaage und separatem Schneidständer.

Ref. 500030

Packing table/workstation for cardboard and roll material storage with cutter on rear table edge and mobile roller dispenser, equipment shelf, keyboard platform, with adjacent package scale stand and separate cutter.

Réf. 500030

Poste d'emballage et de travail pour cartonnages et matériaux d'emballage en rouleaux équipé d'un dispositif de coupe sur le bord arrière de la table et d'un dérouleur mobile, d'une tablette de rangement, d'une tablette à clavier, avec table à outillage rapportée pour balance pour paquets et support de coupe séparé.

NEU | NEW
NOUVEAU



Bestell-Nr. 500040

Pack- und Arbeitsplatz für Kartonagenmaterial mit Rollenbahn zur Anbindung an die Fördertechnik mit integrierter Digitalwaage, 3 Mehrzweckablagen und Arbeitsplatzbeleuchtung.

Ref. 500040

Packing table/workstation for cardboard material storage with roller track for linking to conveyor system, integral digital scale, 3 multipurpose shelves and workplace lighting.

Réf. 500040

Poste d'emballage et de travail pour cartonnages, avec bande transporteuse à rouleaux pour la liaison avec la technique de transport, avec balance numérique intégrée, 3 tablettes polyvalentes et éclairage du poste de travail.

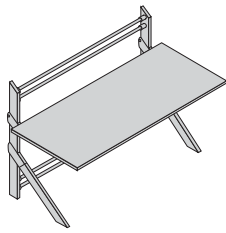

1

Pack- und Arbeitstisch

stabile Schweißkonstruktion, Fußgestell und Platten-tragarme aus Stahlrohr 100 x 40 mm, Tischplatte 38 mm stark, hellgrau kunststoffbeschichtet mit blend-freier Oberfläche und runden Kanten, Standard-Tischplattengröße 2000 x 880 mm, Flächenbelastung max. 200 kg

Packing table/workbench

rugged welded design, base frame and table arms in 100 x 40 mm tubular steel, light-grey laminated worktop, 38 mm thick, with anti-glare surface and rounded edges, standard worktop size 2000 x 880 mm, max. surface load 200 kg

Table d'emballage et de travail

construction soudée stable et robuste, pieds et support des panneaux en tube d'acier de section rectangulaire de 100 x 40 mm. Plan de travail d'une épaisseur de 38 mm, avec revêtement synthétique gris clair, surface traitée anti-reflets, bords arrondis, dimensions standard du plan de travail : 2000 x 880 mm. Charge maximale autorisée : 200 kg

Best.-Nr. / Ref. / Réf. 503000

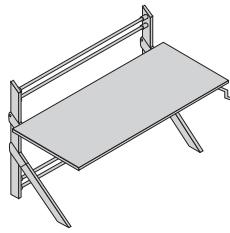

2

Pack- und Arbeitstisch stufenlos höhenverstellbar

durch Handkurbelbetätigung von 720-1070 mm, Kurbel einschiebbar, max. Belastung bei Verstellung 100 kg, Ausführung wie Tisch 503000

Packing table/workbench

fully adjustable for height by push-in crank handle 720-1070 mm, maximum load during adjustment 100 kg, design as for table 503000

Table d'emballage et de travail réglable en hauteur par manivelle

réglage continu de 720 à 1070 mm, poignée de manivelle escamotable. Charge maximale autorisée pendant le réglage : 100 kg. Exécution identique à la table 503000

Best.-Nr. / Ref. / Réf. 503500

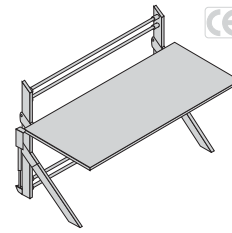

3

Pack- und Arbeitstisch elektrisch höhenverstellbar

durch Knopfdruckbetätigung stufenlos von 720-1070 mm, mit Kabelkanal, max. Belastung bei Verstellung 100 kg, elektrischer Anschluss 230 V, 50 Hz.

Ausführung wie Tisch 503000

Packing table/workbench

pushbutton electric height adjustment 720-1070 mm, with cable duct, maximum load during adjustment 100 kg, 230 V, 50 Hz.

Design as for table 503000

Table d'emballage et de travail réglable en hauteur par moteur électrique

par simple pression sur un bouton, réglage continu de 720 à 1070 mm. Charge maximale autorisée pendant le réglage : 100 kg. Branchement électrique 230 V, 50 Hz.

Exécution identique à la table 503000

Best.-Nr. / Ref. / Réf. 503800



10

Rückwandbord

zur hinteren Begrenzung der Tischfläche, Material wie Tischplatte 503000. Einfache Klemmbefestigung an der Hinterkante

Backboard

Limits worktop at rear. Material as for tabletop 503000. Clamps easily to rear edge.

Plinthe arrière

délimitant le bord arrière du plan de travail. Matériau identique à celui du plan de travail de la table 503000. Fixation simple par pinces de serrage sur le bord arrière.

Best.-Nr. / Ref. / Réf. 5060

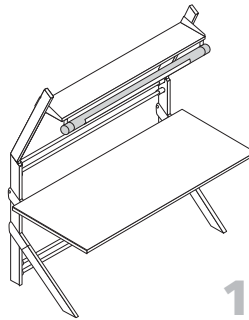

11

Arbeitsplatzbeleuchtung

mit Blendschutz, anschlussfertig mit Spiralkabel, Schukostecker und Schnurschalter. Leuchtstoffröhre 230 V, 36 W, Montage an Magazin 5053 oder Ablagebord 5050

Workstation lamp

with glare shield, ready for connection with coiled cord, safety plug and pull-cord switch. Fluorescent tube 230 V, 36 W. Mounts to storage rack 5053 or storage shelf 5050

Eclairage du poste de travail

avec pare-lumière, prêt au branchement au moyen d'un cordon spiral, fiche mâle à contacts de terre et commutateur sur cordon. Tube au néon 230 V, 36 W. Montage sur magasin 5053 ou sur le bord de la tablette 5050

Best.-Nr. / Ref. / Réf. 2070

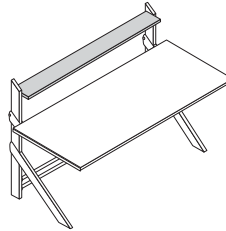

12

Ablagebord

zur Montage an Rohrtraversen, gleiches Material wie Tischplatte 503000, Flächenbelastung max. 50 kg

Storage shelf

mounts to tubular cross members, material as for worktop 503000, maximum surface load 50 kg

Tablette de rangement

pour le montage sur un montant transversal, même matériau que le plan de travail 503000. Charge maximale autorisée : 50 kg

Best.-Nr. / Ref. / Réf. 5051

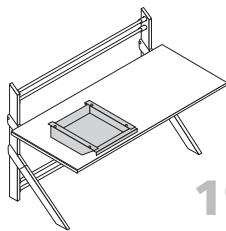

19

Schublade verschließbar

rechts wie links unter Tisch einsetzbar, Kunststoff-Gleitführung mit Sicherung gegen Herausrutschen, Tragkraft 20 kg

Lockable drawer

for use on right and/or left under the table, plastic guide rails with drawer stops, maximum load 20 kg

Tiroir en tôle d'acier avec serrure

pour montage à droite et/ou gauche sous table. Charge maximale 20 kg

Best.-Nr. / Ref. / Réf. 5006

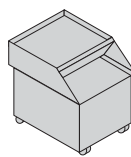

20

Container mit Schublade

aus Stahlblech, fahr- und arretierbar, Schublade mit Schloss und Anschlag, Tragkraft 20 kg, gummibeschichtete Ablage über der Schublade, herausnehmbarer Einsatz zur Entsorgung des Abfalls, Tragkraft des Containers 40 kg

Container with drawer

in steel plate, mobile and lockable, drawer with lock and stop, maximum load 20 kg, rubber-surface storage above drawer, removable box for waste disposal, maximum container load 40 kg

Bac avec tiroir

en tôle acier, mobile avec dispositif de blocage. Le tiroir est équipé d'une serrure et d'une butée. Charge maximale 20 kg. Tablette avec revêtement en caoutchouc au-dessus du tiroir, insert amovible pour pouvoir vider le bac. Charge maximale du bac : 40 kg

Best.-Nr. / Ref. / Réf. 5008

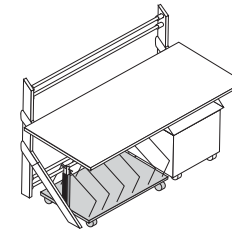

21

Untertischmagazin, kurz

fahr- und arretierbar, 6 Stahlbügel als Zwischenteiler. In dieser Ausführung Kombination mit Container 5008 möglich. Stellfläche für ca. 100 Faltschachteln.

Optional mit ausziehbarem Teleskopschiebebügel lieferbar.

Under-worksurface storage rack, short

mobile and lockable, 6 steel dividers. This version can be combined with container 5008. Holds around 100 folding boxes. Optional available with push-down sliding telescopic bracket.

Magasin sous table, exécution courte

mobile avec dispositif de blocage, 6 étriers de séparation en acier. Cette exécution peut être combinée avec le bac 5008. Surface de rangement pour environ 100 cartons pliables. En option, livrable avec étrier coulissant télescopique.

Best.-Nr. / Ref. / Réf. 5042

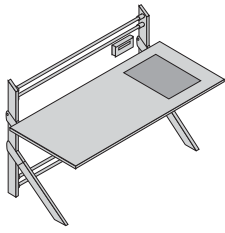

4

Pack- und Arbeitstisch mit integrierter Digital-Paketwaage

für nicht eichpflichtige Wägungen bis 60 kg, Ziffernschritt 20 g, Plattform Edelstahl, mit separatem Anzeigegerät.

Ausführung wie Tisch 503000/503500/503800. Packing table/workbench with integral digital package scale

for non-legal-for-trade weighing applications to 60 kg, scale interval 20 g, stainless steel weighing platform, with separate indicator.

Design as for tables 503000/503500/503800.

Table d'emballage et de travail avec balance numérique à paquets intégrée

pour pesages jusqu'à 60 kg non soumis à l'étalonnage obligatoire. Graduation par pas de 20 g. Plate-forme en acier inoxydable et affichage séparé. **Exécution identique à la table 503000/503500/503800.**
Best.-Nr. / Ref. / Réf. 503032/503532/503832

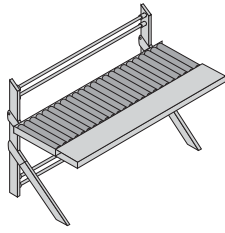

5

Rollenbahntisch

Packstisch mit integrierter Rollenbahn. Rollenbreite 600 mm, Arbeitsfläche 2000 x 265 mm aus verzinktem Stahlblech.

Ausführung wie Tisch 503000/503500/503800.

Zubehör aus dem MODUL 5000 kompatibel.

Roller packing table

Packing table with integral rollers. Roller width 600 mm, worksurface 2000 x 265 mm, in galvanised steel plate.

Design as for tables 503000/503500/503800.

Compatible with MODUL 5000 accessories.

Table à bande transporteuse à rouleaux

Pratique avec bande transporteuse à rouleaux intégrée. Largeur des rouleaux 600 mm, plan de travail 2000 x 265 mm en tôle d'acier galvanisé. **Exécution identique à la table 503000/503500/503800.**

Compatible avec les accessoires du MODUL 5000.
Best.-Nr. / Ref. / Réf. 503010 / 503510 / 503810

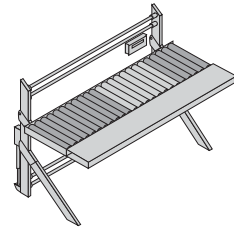

6

Rollenbahntisch mit integrierter Digital-Paketwaage, geeicht

für Wägungen bis 60 kg, Ziffernschritt 20 g, mit separatem Anzeigegerät.

Ausführung wie Tisch 503010/503510/503810.

Zubehör aus dem MODUL 5000 kompatibel.

Roller packing table with integral verified digital package scale

for weighing applications to 60 kg, scale interval 20 g, with separate indicator.

Design as for tables 503010/503510/503810.

Compatible with MODUL 5000 accessories.

Table à bande transporteuse à rouleaux avec balance numérique à paquets intégrée

pour pesages étalonnés jusqu'à 60 kg, graduation par pas de 20 g, avec affichage séparé. **Exécution identique à la table 503010/503510/503810.**
Compatible avec les accessoires du MODUL 5000.
Best.-Nr. / Ref. / Réf. 503012 / 503512 / 503812

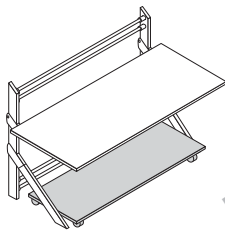

13

Zwischenboden

für Pack- und Arbeitstisch, auf 4 Lenkrollen fahrbar und arretierbar. Bodenplatte wie Tisch 503000, Ablagefläche: B x T=1600 x 700 mm, Flächenbelastung max.100 kg

Bottom shelf

for packing table/workbench, on 4 castors, mobile and lockable. Shelf as for table 503000, surface area W x D=1600 x 700 mm, max. surface load 100 kg

Plateau intermédiaire

pour table d'emballage et de travail, monté sur quatre roulettes pivotantes avec dispositif de blocage. Plaque de fond identique au plan de travail de la table 503000. Superficie L x P = 1600 x 700 mm. Charge maximale autorisée : 100 kg

Best.-Nr. / Ref. / Réf. 5009

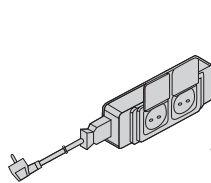

14

Doppelsteckdose

mit Sicherheits-Klappdeckel, mit Anschlusskabel L=3,00 m, Anschlusswerte 230 V, 10 A

Twin socket outlet

with hinged safety cover and 3 m power cord, 230 V, 10 A

Prise de courant double

avec couvercle de sûreté à ressort et cordon de branchement L = 3,00 m. Puissance raccordable 230 V, 10 A

Best.-Nr. / Ref. / Réf. 5072

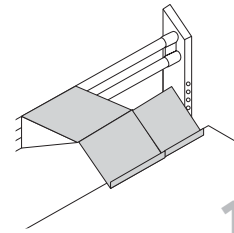

15

Monitor-Ablage für Tastatur und Maus

mit rutschfester Gummiauflage, mit verstellbarer Schrägablage für Tastatur, Befestigung an Ablagebord 5050/5051 oder an Mehrzweckablage 5081

Monitor keyboard and mouse platform

with non-slip rubber surface and adjustable angled keyboard platform, mounts to storage shelf 5050/5051 or multipurpose shelf 5081

Tablette à écran pour le clavier et le souris

avec revêtement en caoutchouc antidérapant, avec tablette inclinée réglable pour le clavier. Fixation sur le plateau 5050/5051 ou sur l'installation polyvalente 5081

Best.-Nr. / Ref. / Réf. 5085

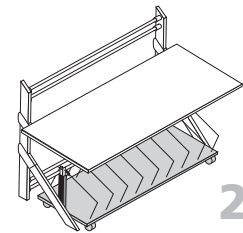

22

Untertischmagazin, lang

fahr- und arretierbar, passt auf volle Breite zwischen die Fußholme, 9 Stahlbügel als Zwischenteile, für ca. 160 Faltschachteln.

Optional mit ausziehbarem Teleskopschiebebügel lieferbar.

Under-worksurface storage rack, long

mobile and lockable, slides between foot supports, 9 steel dividers, holds approx. 160 folding boxes.

Optionally available with push-down telescopic bracket.

Magasin sous table, exécution longue

mobile avec dispositif de blocage. Largeur adaptée aux pieds de la table. 9 étriers de séparation en acier. Pour le rangement d'environ 160 cartons pliables. En option, livrable avec étrier coulissant télescopique.

Best.-Nr. / Ref. / Réf. 5043

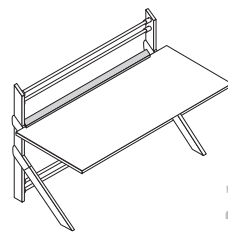

23

Kabelkanal

mit verschraubter Abdeckung und flexibler Kunststoffkabelführung

Cable duct

with cover and flexible plastic tube

Canalisation à câbles

avec couvercle, tablette et tube de raccordement souple

Best.-Nr. / Ref. / Réf. 5075

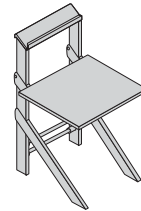

24

Gerätetisch

für Waage, Klebestreifengeber, PC etc., höhenverstellbar von 570 bis 1070 mm, mit Stahlblechablage für Anzeigegerät, Utensilien etc., Abmessung Tischplatte: BxT=800 x 680 mm, Ausführung wie Tisch 503000

Equipment stand

for scales, adhesive-tape dispenser, PC, etc., adjustable for height 570-1070 mm, with steel-plate platform for indicators, tools, etc. Worktop W x D=800 x 680 mm, design as for table 503000

Table à appareils

pour balance, ordinateur, etc. Réglable en hauteur de 570 à 1070 mm, avec tablette en acier pour appareil d'affichage, ustensiles, etc. Plan de travail : L x P = 800 x 680 mm. Exécution identique à la table 503000

Best.-Nr. / Ref. / Réf. 5090

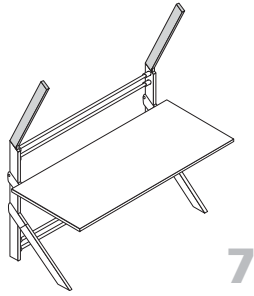

7

Tragholme
zur Befestigung der oberen Tischbauten mit Lochraster zum Anbringen diverser Ablagen auf verschiedenen Ebenen

Uprights
for mounting equipment, with slots for attaching various shelves on different levels

Longerons de support
servant à la fixation des pièces montées au-dessus de la table, avec perforations multiples pour la fixation de diverses tablettes à des hauteurs différentes.

Best.-Nr. / Ref. / Réf. 5064

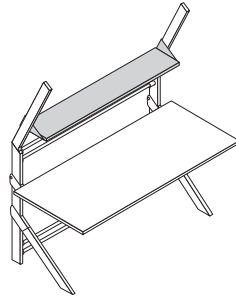

8

Ablagebord
für Verpackungsmittel, Formulare etc., zur Befestigung in Lochraster der oberen Tragholme, gleiches Material wie Tischplatte 503000, Flächenbelastung max. 70 kg

Storage shelf
for packing material, forms, etc. mounts to holes in upper uprights, same material as tabletop 503000, max surface load 70 kg

Tablette de rangement
pour matériel d'emballage, formulaires, etc. Fixation sur les longerons supérieurs. Matériau identique à celui du plan de travail 503000. Charge maximale autorisée : 70 kg

Best.-Nr. / Ref. / Réf. 5050

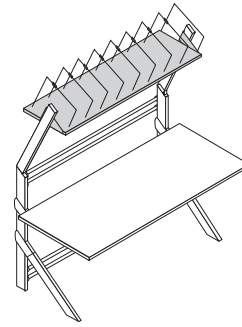

9

Anbaumagazin
mit 9 Stahlbügeln als Zwischenteiler. Befestigung des Magazins in Lochraster der oberen Tragholme in verschiedenen Höhen. Material wie Tischplatte 503000, Flächenbelastung max. 100 kg. Stellfläche für ca. 160 Faltschachteln

Add-on storage rack
with 9 steel dividers. Mounts to holes in upper uprights at various heights. Material same as tabletop 503000, max. surface load 100 kg, holds approx. 160 folding boxes

Magasin rapporté pour cartons pliables
avec 9 étriers de séparation en acier. Fixation du magasin à la hauteur voulue, dans les crans des longerons supérieurs. Matériau identique à celui du plan de travail 503000. Charge maximale autorisée : 100 kg. Pour le rangement d'environ 160 cartons pliables

Best.-Nr. / Ref. / Réf. 5053

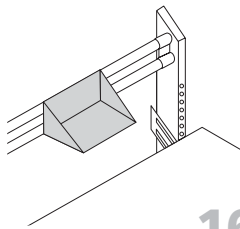

16

Mehrzweckablage
aus Stahlblech, Verwendung als Ablageschale z.B. für Formulare, Versandtaschen, Sichtkästchen etc. oder als Ablagebord für Geräte und Hilfsmittel. Montage an Rohrtraversen von Tisch 503000. Ablagefläche 300 x 240 mm

Multipurpose shelves
e.g. as storage for forms, padded envelopes, storage boxes, etc. or as a shelf for equipment and accessories. Mounts to cross members of table 503000, storage area 300 x 240 mm

Tablette polyvalente
en tôle d'acier, utilisable comme compartiment de rangement pour formulaires, sachets d'expédition, bacs de stockage, etc. ou comme tablette de rangement pour appareils et accessoires. Montage sur les traverses tubulaires de la table 503000. Surface utile 300 x 240 mm

Best.-Nr. / Ref. / Réf. 5081

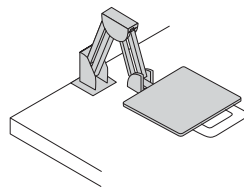

17

Monitor-Schwenkarm
Auszug 300 mm, Stellfläche für Monitor 340 x 300 mm, mit Klemmvorrichtung an Tischen 203000/503000, Tragkraft 25 kg

Swivel monitor arm
extends 300 mm, monitor platform 340 x 340 mm, clamps to tables 203000/503000, maximum load 25 kg

Bras pivotant pour écran avec tablette pour clavier
Extension 300 mm, surface d'appui de l'écran 340 x 300 mm, avec dispositif de fixation sur les tables 203000/503000

Best.-Nr. / Ref. / Réf. 5086

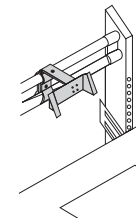

18

Halterung für Waagenanzeigergerät
Montage an Rohrtraversen
Weighing scale indicator bracket
mounts to cross members
Fixation pour affichage d'une balance
montage sur les traverses tubulaires

Best.-Nr. / Ref. / Réf. 5091

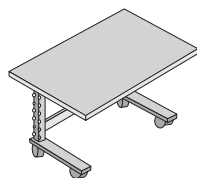

25

Packwagen
Mobile Hilfe am Packtisch.
Maße: B x T x H = 800 x 680 x 595 mm

Packing trolley
mobile packing table aid
Dimensions: W x D x H = 800 x 680 x 595 mm

Poste d'emballage mobile
Table d'appoint mobile pour table d'emballage.
Dimensions : L x P x H = 800 x 680 x 595 mm

Best.-Nr. / Ref. / Réf. 5080



Hinweis:
Alle Pack- und Arbeitstische mit ESD-Ausrüstung lieferbar.
Zur Ableitung statischer Elektrizität gemäß DIN EN 100015/1. Tischplatte volumenleitfähig. Ausführung wie Tisch 503000.

Note:
All packing tables/workbenches available with ESD capability.
For the dissipation of static electricity in accordance with DIN EN 100015/1. Volume conductive tabletop. Design as for table 503000.

Remarque :
Toutes les tables d'emballage et de travail sont livrables avec équipement ESD,
pour la dérivation de l'électricité statique conformément à la norme DIN EN 100015/1. Plan de travail à conductibilité volumique.
Exécution identique à la table 503000.

Bestelldaten | Order data

Références de commande

	Bezeichnung	Description	Désignation	Best.-Nr. Ref. Réf.	B x T x H (mm) W x D x H (mm) L x P x H (mm)	Gewicht kg Weight kg Poids kg
1	Pack- und Arbeitstisch Tischplatte 38 mm stark: Höhenverstellung im 50 mm-Raster	Packing table/workbench 38 mm thick tabletop, height adjustable in 50 mm steps	Table d'emballage et de travail Plan de travail d'une épaisseur de 38 mm, Réglable en hauteur par pas de 50 mm	503000	2000 x 1040 x 1330 2000 x 880 720-1070	101
2	Pack- und Arbeitstisch höhenverstellbar per Kurbel	Packing table/workbench with crank height adjustment	Table d'emballage et de travail réglable par manivelle	503500	2000 x 1040 x 1330 720-1070	120
3	Pack- und Arbeitstisch elektrisch höhenverstellbar	Packing table/workbench with electric height adjustment	Table d'emballage et de travail réglable par moteur électrique	503800	2000 x 1040 x 1330 720-1070	120
4	Pack- und Arbeitstisch as 503000 mit Waage, 60 kg	Packing table/workbench as 503000, with 60 kg scale	Table d'emballage et de travail comme 503000, avec balance, 60 kg	503032	2000 x 1040 x 1330 720-1070	120
	Pack- und Arbeitstisch wie 503500 mit Waage, 60 kg	Packing table/workbench as 503500, with 60 kg scale	Table d'emballage et de travail comme 503500, avec balance, 60 kg	503532	2000 x 1040 x 1330 720-1070	130
	Pack- und Arbeitstisch as 503800 mit Waage, 60 kg	Packing table/workbench as 503800, with 60 kg scale	Table d'emballage et de travail comme 503800, avec balance, 60 kg	503832	2000 x 1040 x 1330 720-1070	130
5	Rollenbahntisch wie 503000 mit Rollenbahn	Roller packing table as 503000 with roller track	Table transporteuse à rouleaux, comme 503000 avec transporteuse à rouleaux	503010	2000 x 1040 x 1330 770-1120	120
	Rollenbahntisch wie 503500 mit Rollenbahn	Roller packing table as 503500 with roller track	Table transporteuse à rouleaux, comme 503500 avec transporteuse à rouleaux	503510	2000 x 1040 x 1330 770-1120	120
	Rollenbahntisch wie 503800 mit Rollenbahn	Roller packing table as 503800 with roller track	Table transporteuse à rouleaux, comme 503800 avec transporteuse à rouleaux	503810	2000 x 1040 x 1330 770-1120	120
6	Rollenbahntisch wie 503010 mit Waage	Roller packing table as 503010 with scale	Table transporteuse à rouleaux comme 503010 avec balance	503012	2000 x 1040 x 1330 770-1120	120
	Rollenbahntisch wie 503510 mit Waage	Roller packing table as 503510 with scale	Table transporteuse à rouleaux comme 503510 avec balance	503512	2000 x 1040 x 1330 770-1120	120
	Rollenbahntisch wie 503810 mit Waage	Roller packing table as 503810 with scale	Table transporteuse à rouleaux comme 503810 avec balance	503812	2000 x 1040 x 1330 770-1120	120
7	Tragholm für Tischanbauten	Uprights for add-on parts	Longerons de support	5064	950	16
8	Ablagebord Befestigung an Holmen 5064	Storage shelf mounts to uprights 5064	Tablette de rangement Fixation sur les longerons 5064	5050	1705 x 295	15
9	Anbaumagazin	Add-on rack	Magasin pour cartons pliables	5053	1705 x 550	35
10	Rückwandbord	Backboard	Plinthe arrière	5060	1705 x 85	4
11	Arbeitsplatzbeleuchtung Befestigung an Magazin 5053 oder Ablagebord 5050	Workstation lamp mounts to rack 5053 or board 5050	Eclairage du poste de travail Fixation sur le magasin 5053 ou sur la tablette de rangement 5050	2070	1740 x 60 x 65	4
12	Ablagebord für Rohrtraversen	Storage shelf for cross members	Plateau pour traverses tubulaires	5051	1705 x 295	15
13	Zwischenboden fahr- und arretierbar für Tisch 503000	Bottom shelf mobile and lockable, for table 503000	Plateau intermédiaire mobile avec dispositif de verrouillage pour table 5030	5009	1600 x 700 x 100	33
14	Doppelsteckdose	Twin socket outlet	Prise de courant double	5072	195 x 45 x 60	3
15	Monitorablage mit Tastatur-Schrägalage	Monitor arm with angled keyboard platform	Tablette à écran avec tablette inclinée pour clavier	5085	420 x 570	7
16	Mehrzweckablage Befestigung an Rohrtraversen	Multipurpose shelf mounts to cross members	Tablette polyvalente Fixation sur les traverses tubulaires	5081	315 x 240 x 130	2
17	Monitor-Schwenkarm Stellfläche	Swivel monitor arm platform	Bras pivotant pour écran surface d'appui	5086	340 x 300	10
18	Halterung für Waagen- anzeigergerät	Bracket for weighing scale indicator	Fixation pour affichage de balance	5091	230 x 250 x 180	2
19	Schublade verschließbar innen	Lockable drawer internal dimensions	Tiroir en tôle d'acier dimensions intérieures	5006	475 x 570 x 100 435 x 535 x 100	6
20	Container mit Schublade Schublade innen Container innen	Container with drawer drawer internal dimensions container internal dimensions	Bac à tiroirs dimensions intérieures des tiroirs dimensions intérieures du bac	5008	555 x 760 x 665 535 x 470 x 130 505 x 753 x 400	42
21	Untertischmagazin, kurz optional mit Teleskop- schiebebügel	Under-worksurface storage rack, short, optional with push-down telescopic bracket	Magasin sous table, exécution courte, en option, avec étrier couissant télescopique	5042 5042-1	1110 x 550 1110 x 550 x 690	22 24
22	Untertischmagazin, lang optional mit Teleskop- schiebebügel	Under-worksurface storage rack, long, optional with push-down telescopic bracket	Magasin sous table, exécution longue, en option, avec étrier couissant télescopique	5043 5043-1	1705 x 550 1705 x 550 x 690	33 35
23	Kabelkanal	Cable duct	Canalisation pour câbles	5075	1680 x 155 x 185	4
24	Gerätetisch Tischplatte 38 mm stark Höhenverstellung im 50 mm-Raster	Equipment table 38 mm thick tabletop height-adjustable in 50 mm steps	Table à appareils Plan de travail d'une épaisseur de 38mm Réglable en hauteur	5090	800 x 840 x 1330 800 x 680 570-1070	61
25	Packwagen	Packing trolley	Chariot d'emballage	5080	800 x 680 x 595	20

Maße | Dimensions Dimensions

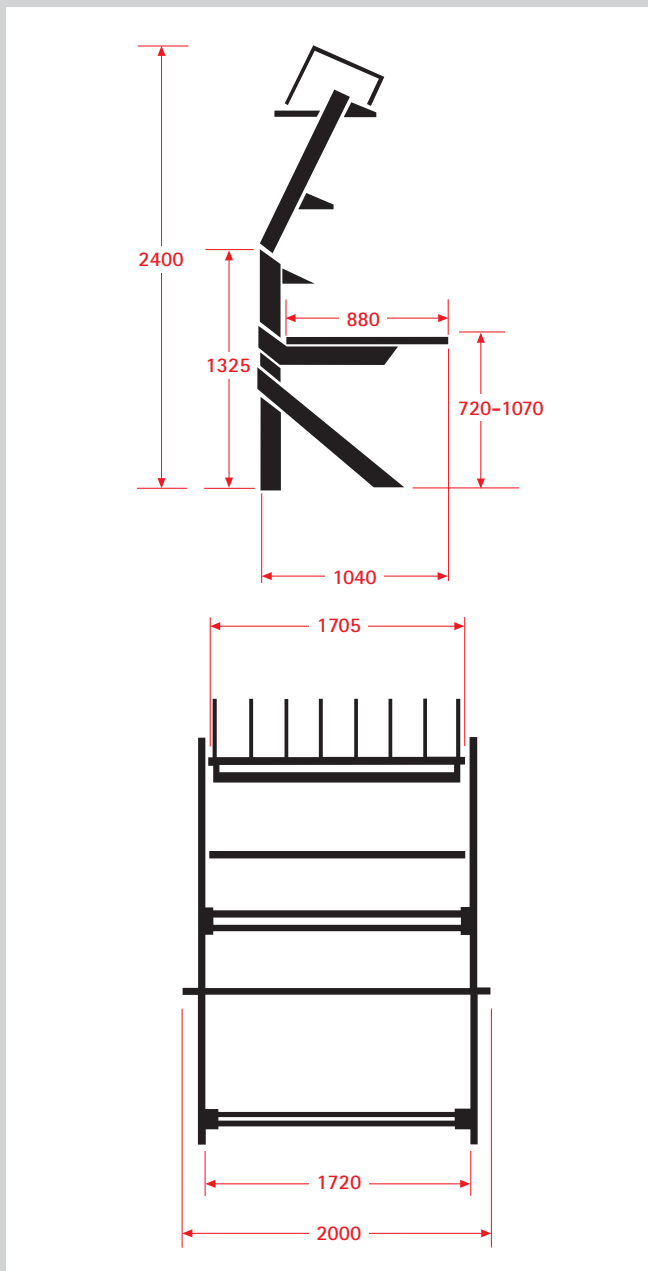

Farbdesign | Colours | Coloris

 **Stahlteile**
pulverbeschichtet
anthrazit RAL 7016

Steel parts
powder-coated finish
anthracite RAL 7016

Pièces en acier
revêtement en poudre
anthracite RAL 7016

 **Bedienteile**
pulverbeschichtet
rot RAL 2002

Operating parts
powder-coated finish
red RAL 2002

Élément de commande
revêtement en poudre
rouge RAL 2002

 **Arbeitsplatten**
kunststoffbeschichtet
hellgrau ähnlich
RAL 7035

Worktops
laminated finish
light grey similar
to RAL 7035

Plan de travail
revêtement synthétique
gris clair similaire
à RAL 7035

optionale Auswahl an Tischplatten
optional choice of tabletops
Choix optionnel de plans de travail

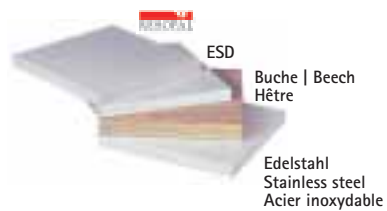

>MODUL 5100

Das Steh- und Sitzmodul

Ergonomische Arbeitsplatzgestaltung beinhaltet die Anpassungsfähigkeit des Arbeitsplatzes an den Menschen und seine Arbeit, die optimale Anordnung der Arbeitsmittel im Blickfeld und Greifraum sowie die Förderung von Bewegungs- und Haltungswechseln. Das Steh- und Sitzmodul erfüllt diese Forderungen und setzt neue Maßstäbe, sowohl als eigenständiger Arbeitsplatz wie auch als Ergänzung zu anderen Arbeitsplatzsystemen, z.B. MODUL 5000.



Standing/sitting module

Ergonomic workstation design embraces the capacity of the workstation to adapt to operator and work requirements and the optimum positioning of equipment within view and easy reach of the operator. It should also encourage physical movement and posture changes. The standing/sitting module meets these requirements and sets new standards, both as an independent workstation or in combination with other workstation systems, e.g. MODUL 5000.

Le module de travail debout et assis

Un poste de travail agencé de manière ergonomique présuppose qu'il est en mesure de s'adapter à l'individu et à son travail, qu'il maintient les ustensiles de travail dans le champ de vision et à portée de main, qu'il stimule les mouvements de l'ouvrier et l'incite à changer de position et d'attitude. Le module de travail debout et assis répondent à ces exigences et posent de nouveaux jalons en matière d'ergonomie, tant quand ils forment un poste de travail à part entière que quand il viennent en compléter d'autres, par exemple le MODUL 5000.

NEU | NEW
NOUVEAU

Stehhilfe ErgoPlus 3000

Die ideale Ergänzung zum ergonomischen Arbeiten an Steh-Arbeitsplätzen. Bequem gepolsterte Rückenlehne und Sitzfläche, stufenlos zu verstellen von 600-900 mm.

ErgoPlus 3000 standing aid

The ideal addition for ergonomic working at standing workstations. Comfortable padded backrest and seat, adjustable for height 600-900 mm.

Tabouret pour travail debout ErgoPlus 3000

Le complément idéal pour un travail ergonomique aux postes de travail debout. Dossier et assise rembourrés confortables, assise réglable en continu de 600 à 900 mm.

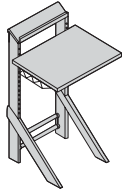

1

Basis-Modul

gerade Tischplatte, 800 x 580 mm, Tragfähigkeit bis 100 kg, höhenverstellbar von 540 bis 1190 mm

Basic module

horizontal tabletop 800 x 580 mm, maximum load 100 kg, height-adjustable 540-1190 mm

Modul de base

plan de travail droit, 800 x 580 mm, force portante jusqu'à 100 kg, réglable en hauteur de 540 à 1190 mm

Best.-Nr. / Ref. / Réf. 5101

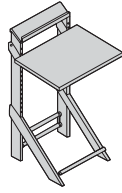

2

MODUL 5100

neigbare (bis 8°) Tischplatte: 800 x 580 mm, Tragfähigkeit bis 200 kg, höhenverstellbar von 580 bis 1220 mm, mit Edelstahl-Fußstütze

MODUL 5100

angled (to 8°) tabletop 800 x 580 mm, maximum load 200 kg, height-adjustable 580-1220 mm, with stainless steel footrest

MODUL 5100

plan de travail inclinable (jusqu'à 8°), 800 x 580 mm, force portante jusqu'à 200 kg, réglable en hauteur de 580 à 1220 mm, avec repose-pied en acier

Best.-Nr. / Ref. / Réf. 5100

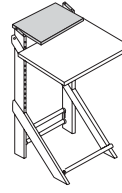

3

Ablagebord oben

für Geräte, Monitor etc., Ablagefläche: 545 x 350 mm

Platform, top

for equipment, monitor, etc. 545 x 350 mm

Tablette d'appoint

pour appareils, écrans d'ordinateurs, etc. Surface de la tablette : 545 x 350 mm

Best.-Nr. / Ref. / Réf. 5150

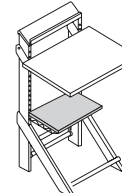

4

Ablagebord unten

mit Gitterträger, Ablagefläche: 650 x 400 mm, Befestigung im Lochraster

Storage shelf, bottom

with lattice support, 650 x 400 mm, slot-in attachment

Plateau inférieur

avec grille de support, surface de rangement : 650 x 400 mm, fixation sur le rail perforé

Best.-Nr. / Ref. / Réf. 5160

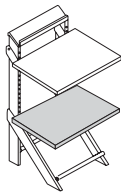

5

Ablagebord unten

mit Gitterträger, Ablagefläche wie Tischplatte 800 x 580 mm, Befestigung im Lochraster

Storage shelf, bottom

with lattice support, 800 x 580 mm, slot-in attachment

Plateau inférieur

avec grille de support, surface de rangement : 800 x 580 mm, fixation sur le rail perforé

Best.-Nr. / Ref. / Réf. 5161

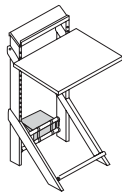

6

Mehrzweckablage

z.B. für Tower, Befestigung an unterer Querverbindung, Stellfläche: 315 x 240 mm

Multipurpose holder

e.g. for computer tower, mounts to lower cross member, 315 x 240 mm

Tablette polyvalente

par exemple pour ordinateur, fixation contre la traverse inférieure, surface d'appui : 315 x 240 mm

Best.-Nr. / Ref. / Réf. 5081

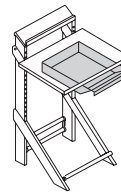

7

Schublade

verschiebbar, aus Stahlblech, mit 2 Gleitführungen, Tragkraft 20 kg, Innenmaß: 435 x 535 x 100 mm

Drawer

lockable, in steel plate with 2 guide rails, maximum load 20 kg, internal dimensions 435 x 535 x 100 mm

Tiroir

avec serrure, en tôle d'acier, avec deux guides, force portante 20 kg, dimensions intérieures : 435 x 535 x 100 mm

Best.-Nr. / Ref. / Réf. 5006

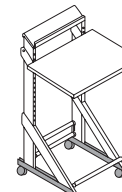

8

Rollkufen

mit arretierbaren Rädern, Bauhöhe 83 mm

Runners

with lockable castors, height 83 mm

Patins à roulettes

roulettes avec dispositif de blocage, hauteur constructive 83 mm

Best.-Nr. / Ref. / Réf. 5154

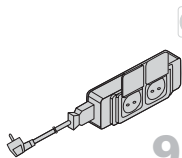

9

Doppelsteckdose

mit Sicherheitsdeckel, Selbstklebesockel und 3 m Anschlusskabel

Twin socket outlet

with safety cover, self-adhesive base and 3 m power cord

Prise de courant double

avec couvercle à ressort, socle auto-collant et cordon de branchement de 3 m

Best.-Nr. / Ref. / Réf. 5072

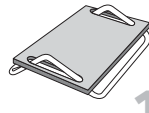

10

Fußstütze separat

mit neigbarer Trittfläche 470 x 370 mm

Separate footrest

with angled foot platform 470 x 370 mm

Repose-pied séparé

avec surface d'appui inclinable, 470 x 370 mm

Best.-Nr. / Ref. / Réf. 5185

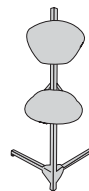

11

Stehhilfe ErgoPlus 3000

mit stufenloser Verstellung des Rücken- und Sitzpolsters von 600 bis 900 mm, platzsparend zusammenklappbar, Farbe: grau aluminium

ErgoPlus 3000 standing aid

with stepless adjustment of backrest and seat 600 to 900 mm foldaway space-saving design, color: grey aluminium

Tabouret ErgoPlus 3000

réglage en continu de l'assise et du dossier de 600 à 900 mm, pliable, peu encombrant, couleur: gris alu

Best.-Nr. / Ref. / Réf. 5191

Best.-Nr. / Ref. / Réf. 5191 S (schwarz/black/noir)

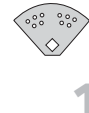

12

Fußauflage

schwarz RAL 9005

Footrest

black RAL 9005

Repose-pied

noir RAL 9005

Best.-Nr. / Ref. / Réf. 5192

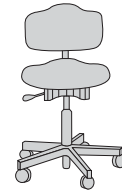

13

Arbeitsstuhl

Sitz- und Rückenlehne aus Integral-schaum, mit Fußkreuz und 5 Rollen, Höhenverstellung von 420 bis 620 mm

Swivel chair

Seat and backrest in structural foam, base with 5 castors, height-adjustable 420-620 mm

Chaise de travail

assise et dossier en mousse intégrale, avec pied en étoile et 5 roulettes aux extrémités, réglage en hauteur de 420 à 620 mm

Best.-Nr. / Ref. / Réf. 5195

Bestelldaten | Order data Références de commande

	Bezeichnung Description Désignation	Best.-Nr. Ref. Réf.	B x T x H (mm) W x D x H (mm) L x P x H (mm)	Gewicht kg Weight kg Poids kg
1	Basis MODUL gerade Tischplatte höhenverstellbar von 540-1190 mm Basic MODUL horizontal tabletop, height-adjustable 540-1190 mm MODUL de base plan de travail droit, réglable en hauteur de 540 à 1190 mm	5101	800 x 750 x 1330 800 x 580 x 38	40
2	MODUL 5100 neigbare Tischplatte höhenverstellbar von 580-1220 mm MODUL 5100 angled tabletop, height-adjustable 580-1220 mm MODUL 5100 plan de travail inclinable, réglable en hauteur de 580 à 1220 mm	5100	800 x 750 x 1330 800 x 580 x 38	50
3	Ablagebord, oben Platform, top Tablette d'appoint	5150	545 x 350 x 38	6
4	Ablagebord, unten mit Gitterträger Storage shelf, bottom with lattice support Plateau inférieur avec grille de support	5160	650 x 400 x 38	8
5	Ablagebord, unten mit Gitterträger Storage shelf, bottom with lattice support Plateau inférieur avec grille de support	5161	800 x 580 x 38	12
6	Mehrzweckablage z.B. für Tower Multipurpose holder e.g. for computer tower Tablette polyvalente par exemple pour ordinateur	5081	315 x 240 x 130	2
7	Schublade verschließbar Innenmaß Lockable drawer internal dimensions Tiroir avec serrure dimensions intérieures	5006	475 x 570 x 100 435 x 535 x 100	6
8	Rollkufen Runners Patins à roulettes	5554	52 x 650 x 100	3
9	Doppelsteckdose Twin socket outlet Prise de courant double	5072	195 x 45 x 60	3
10	Fußstütze separat Separate footrest Repose-pied séparé	5185	470 x 370 x 120	2
11	Stehhilfe ErgoPlus 3000 grau aluminium RAL 9007 ErgoPlus 3000 standing aid grey aluminium RAL 9007 Tabouret ErgoPlus 3000 gris alu RAL 9007	5191	600-900	8
	Stehhilfe ErgoPlus 3000 schwarz RAL 9005 ErgoPlus 3000 standing aid black RAL 9005 Tabouret ErgoPlus 3000 noir RAL 9005	5191 S	600-900	8
12	Fußauflage für ErgoPlus 3000 Footrest for ErgoPlus 3000 Repose-pied pour ErgoPlus 3000	5192		2
13	Arbeitsstuhl Swivel chair Chaise de travail	5195	420-620	11

Maße | Dimensions Dimensions

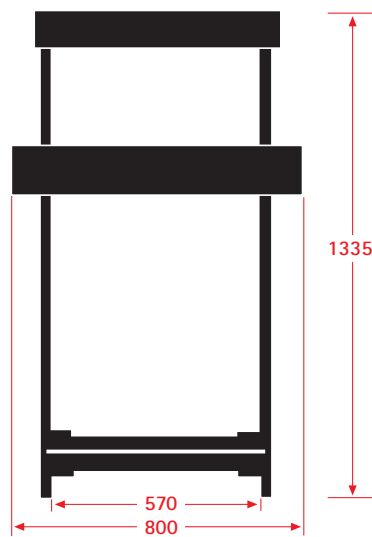
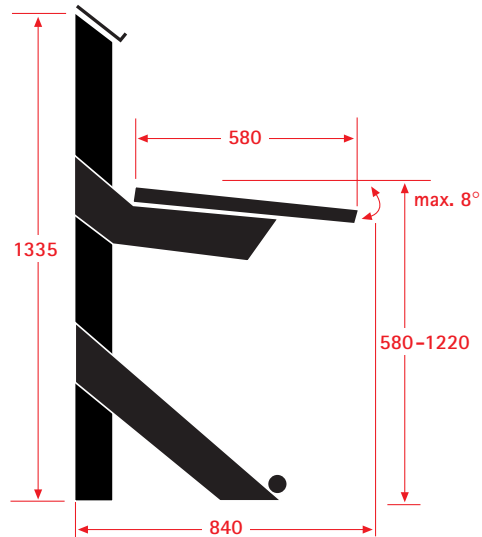

MODUL 5100

Farbdesign | Colours | Coloris

	Stahlteile pulverbeschichtet anthrazit RAL 7016	Steel parts powder-coated finish anthracite RAL 7016	Pièces en acier revêtement en poudre anthracite RAL 7016
	Ablagen pulverbeschichtet matt schwarz	Shelves powder-coated finish matt, black	Tablettes revêtement en poudre noir mat
	Arbeitsplatten kunststoffbeschichtet hellgrau ähnlich RAL 7035	Worktops laminated finish light grey similar to RAL 7035	Plan de travail revêtement synthétique gris clair similaire à RAL 7035
	Bedienteile rot RAL 2002	Operating parts red RAL 2002	Éléments de commande rouge RAL 2002

>MODUL 5200

NEU | NEW
NOUVEAU

Info- und Arbeitsplatzstation – mobil oder stationär

Geänderte Arbeitsabläufe, zunehmende Mobilität und Flexibilität am Arbeitsplatz, sowie ein gesteigerter Informationsbedarf machen entsprechende Einrichtungssysteme erforderlich. Auf Basis des bewährten und sehr individuell einsetzbaren MODUL 5200 zeigt H+R beispielhaft die konkrete Anwendung in Form von verschiedenen QM-Stationen. Weitere Informationen finden Sie im Katalog MODUL 5200.

Information workstation – mobile or stationary

Changing work procedures, increasing workplace mobility and flexibility, and greater demand for information create a need for corresponding workplace products. On the basis of the successful and extremely versatile MODUL 5200, H+R demonstrates the specific application in exemplary fashion in the form of various quality management stations. Further information can be found in the MODUL 5200 catalogue.

Station d'information et de travail – mobile ou stationnaire

Les enchaînements de travail variables, la mobilité et la flexibilité toujours croissantes ainsi qu'un besoin d'information accru requièrent l'usage de systèmes d'installation en conséquence. Sur la base du MODUL 5200, un système éprouvé aux possibilités les plus polyvalentes, H+R démontre avec expertise une application concrète sous la forme de diverses postes de contrôle-qualité (QM). Vous trouverez de plus amples informations à ce sujet dans le catalogue MODUL 5200.



MODUL 5100

Stehhilfe ErgoPlus 3000

Stehhilfe zum ergonomischen Arbeiten an Steh-Arbeitsplätzen, entlastet Wirbelsäule und Füße und fördert die Leistung durch entspanntes Stehen. Sitz- und Rückenlehne stufenlos zu verstellen. Sitzhöhe 600-900 mm. Schaumstoff-Polsterung mit atmungsaktivem Skai-Bezug.

ErgoPlus 3000 standing aid

Standing aid for ergonomic working at standing workstations, takes the strain off spine and feet and improves performance by creating a relaxing standing position. Seat and backrest are fully adjustable for height. Seat height 600-900 mm. Foam padding with breathable Skai cover.

Tabouret pour travail debout

ErgoPlus 3000

Tabouret pour un travail ergonomique aux postes de travail debout. Soulage la colonne vertébrale et les pieds et favorise le rendement grâce à une position debout décontractée. Assise et dossier réglables en continu. Hauteur d'assise de 600 à 900 mm. Rembourrage en mousse avec revêtement skai aéré.

Acht starke Lösungen für jede Anforderung

Der mobile Arbeitsplatz als QM-Station für Qualitätsmanagement, Wareneingang, Labor, Fertigung, Versand, Kontrolle, Erfassung, Lager etc. Dieses neuartige Steh-Arbeitsplatzsystem ist kompakt und ermöglicht effizientes Arbeiten in allen betrieblichen Bereichen.

Lieferbar als Mobil- oder Wandstation, ein- oder zweiseitig, 650 oder 1050 mm breit. Die stabile Rahmenkonstruktion aus Stahlprofilen dient zugleich als Kabelführung. Der modulare Aufbau ermöglicht die Ausrüstung der Station mit Tischplatten, Metallablagen, Infotafeln sowie mit Schubladen oder Schrankeinheiten, verstellbar im Höhenraster von 50 mm.



2



3



4



5



6



7



8

Eight powerful solutions for every requirement

The mobile QM workstation for applications such as quality management, incoming goods, lab work, production, dispatch, inspection and testing, data input, warehouse etc. This new standing workstation system is compact and permits efficient working in all operational areas.

Available in mobile or wall-mounted versions, one or two-sided, 650 or 1050 mm wide. The stable steel-section frame also serves as a cable management system. Its modular design permits the fitting of tabletops, metal shelves, infoboards and drawers or cupboards, adjustable for height in 50 mm steps.

Huit solutions exemplaires pour satisfaire à toutes les exigences

Le poste de travail mobile sous la forme d'une pointe qualité (QM) pour la gestion de qualité, la réception de marchandises, le laboratoire, la fabrication, l'expédition, le contrôle, l'inventaire, l'entrepôt, etc. Ce système de poste de travail debout entièrement nouveau se distingue par un design compact et autorise un travail efficace dans tous les secteurs de l'entreprise. Livrable comme station mobile ou murale, mono-face ou bi-face, avec une largeur de 650 ou 1050 mm. La robuste construction de châssis en profilés d'acier sert simultanément de chemin de câbles. La construction modulaire permet d'équiper la station de plans de travail, tablettes métalliques, tableaux d'information ainsi que de tiroirs ou de modules d'armoire. Hauteur réglable par crans de 50 mm.

Die Schubladen sind mit einer Schienenführung, einem Zylinderschloss und einer beschriftbaren Griffleiste versehen. Die Oberfläche ist pulverbeschichtet blau RAL 5010.



The drawers are equipped with guide rails, cylinder lock and write-on handle strip and come in a blue RAL 5010 powder-coated finish.

Les tiroirs sont équipés d'un système de guidage par rails, d'une serrure à cylindre et d'une poignée en forme de règle pouvant porter des inscriptions. Surface avec revêtement en poudre bleu RAL 5010.

Weitere Informationen finden Sie in unserem separaten Katalog MODUL 5200.
For further information, please see our separate MODUL 5200 catalogue.
Vous trouverez de plus amples informations à ce sujet dans notre catalogue séparé MODUL 5200.

Bestelldaten | Order data Références de commande

	Bezeichnung Description Désignation	Best.-Nr. Ref. Réf.	B x T x H (mm) W x D x H (mm) L x S x H (mm)	Gewicht kg Weight kg Poids kg
1	QM-Station schmal, mobil, zweiseitig, mit breiter Holzablage und zwei Metallablagen QM station slim, mobile, two-sided, with wide wooden shelf and two metal shelves QM-Station étroite, mobile, bi-face, avec large tablette en bois et deux tablettes métalliques	531/6	1050 x 930 x 1765	46
2	QM-Station schmal, mobil, mit Infotafel, Metallablage und Schrank für Ordner QM station slim, mobile, with infoboard, metal shelf and filing cupboard QM-Station étroite, mobile, avec tableau d'information, tablette métallique et armoire à classeurs	531/5	670 x 650 x 1765	46
3	QM-Station schmal, mobil, mit Infotafel, Metallablage und Schublade für Kleinutensilien QM station slim, mobile, with infoboard, metal shelf and drawer for small items QM-Station étroite, mobile, avec tableau d'information, tablette métallique et tiroir pour petits ustensiles	531/3	670 x 650 x 1765	53
4	QM-Station schmal, mobil, mit Infotafel, Metallablage und Schublade für Hängeregistratur QM station slim, mobile, with infoboard, metal shelf and drawer for hanging files QM-Station étroite, mobile, avec tableau d'information, tablette métallique et tiroir pour classement suspendu	531/4	670 x 650 x 1765	53
5	QM-Station breit, mobil, mit Infotafel, Metallablage und Schublade für Kleinutensilien QM station wide, mobile, with infoboard, metal shelf and drawer for small items QM-Station large, mobile, avec tableau d'information, tablette métallique et tiroir pour petits ustensiles	531/7	1050 x 650 x 1765	65
6	QM-Station breit, mobil, mit Tischplatte, Metallablage und Infotafel QM station wide, mobile, with tabletop, metal shelf and infoboard QM-Station large, mobile, avec plan de travail, tablette métallique et tableau d'information	531/1	1050 x 650 x 1765	51
7	QM-Station schmal, als Wandstation, mit Infotafel, breite Holzplatte 1050 x 400 x 30 mm und Schublade für Kleinutensilien QM station slim, wall-mounted, with infoboard, wide wooden worktop 1050 x 400 x 30 mm and drawer for small items QM-Station étroite, exécution murale, avec tableau d'information, large plan de travail 1050 x 400 x 30 mm et tiroir pour petits ustensiles	531/8	1050 x 510 x 1690	48
8	QM-Station schmal, als Wandstation, mit Infotafel, Metallablage und Schublade für Kleinutensilien QM station slim, wall-mounted, with infoboard, metal shelf and drawer for small items QM-Station étroite, exécution murale, avec tableau d'information, tablette métallique et tiroir pour petits ustensiles	531/2	670 x 510 x 1690	44
	Stehhilfe ErgoPlus 3000 ErgoPlus 3000 standing aid Tabouret ErgoPlus 3000	siehe S. 32 see page 32 voir page 32		

Maße | Dimensions Dimensions

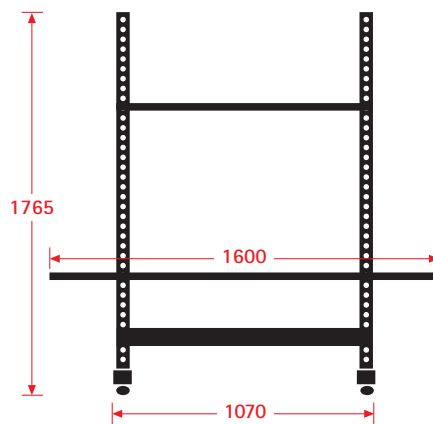
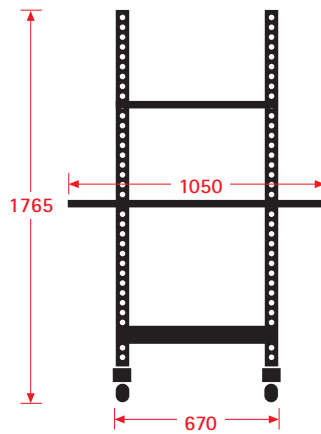
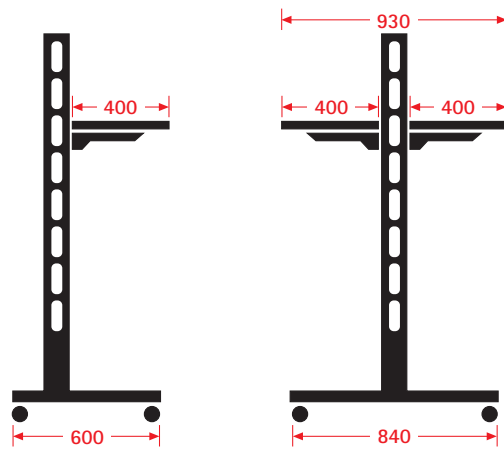

Farbdesign | Colours | Coloris



Seitenteile
pulverbeschichtet
grau aluminium RAL 9007

Side components
powder-coated finish
aluminium grey RAL 9007

Montants latéraux
revêtement en poudre
gris alu RAL 9007



Arbeitsplatten
hellgrau
ähnlich RAL 7035

Worktops
light grey
similar to RAL 7035

Plans de travail
gris clair
similaire à RAL 7035



Schrank, Schubladen,
Lochplatte
blau RAL 5010

Cupboard, drawers,
slotted board
blue RAL 5010

Armoire, tiroirs,
plaque perforée
bleu RAL 5010

MODUL 5200

>SCHNEIDSYSTEME >CUTTING SYSTEMS >SYSTÈMES DE COUPE



Mit innovativer Schneidtechnologie

Der ergonomisch gestaltete Schneidschlitten schneidet unfallsicher in beide Bewegungsrichtungen.

Die Messerkassette lässt sich mit einem Handgriff auswechseln. Kassette mit Rundmesser für Papier, Wellpappe etc., Kassette mit Klinge für alle Weichfolien. Eine Klemm-Mechanik sorgt für bequemes Einlegen des Materials und sicheres Nachfassen nach jedem Schnitt.

With innovative cutting technology

The ergonomically designed cutter carriage permits safe bi-directional cutting. The cutter cartridge can be replaced in a single operation. Cartridge with circular blade for paper, corrugated board etc. Cartridge with blade for all types of soft film. A clamping mechanism offers convenient material insertion and ease of take-off after each cut.

Avec une technologie de coupe innovatrice

Le chariot de coupe de configuration ergonomique avec sa découpe dans les deux sens de déplacement sans risque d'accident. La cassette à molette se change en un tournemain. Cassette à lame circulaire pour papier, carton ondulé, etc. Cassette à lame pour films plastiques. Avec le mécanisme de blocage, l'introduction du matériel d'emballage est extrêmement aisée. Saisie sûre après chaque coupe.



Besser abschneiden

Für den Einsatz von Rollenmaterial wie Papier, Wellpappe oder Folien bieten wir Ihnen die bewährten Schneidsysteme mit Abroller, entweder als freistehende Schneidständer oder direkt am Packplatz.

Die Geräte amortisieren sich kurzfristig, da Rollenmaterial kostengünstiger ist als Zuschnitte. Außerdem entfällt gefährliches und zeitaufwändiges Hantieren mit Messer und Schere.

Superior cutting

For use with roll material, such as paper, corrugated board and film, our successful roller dispenser cutting systems can be deployed either as freestanding cutter stands or integrated in the packing station.

The devices pay for themselves very quickly as roll material is cheaper than pre-cut material. And there is no longer any need for dangerous and time-consuming handling of knives and scissors.

Couper mieux

Pour couper les matériaux en rouleaux tels que papier, carton ondulé ou pellicule de plastique, nous vous proposons nos systèmes de coupe éprouvés avec dérouleur, sous forme de support coupeur séparé ou comme élément d'appoint pour la table.

Les appareils s'amortissent à très brève échéance car le coût du matériau en rouleaux est plus avantageux que le matériau en format. Grâce à cette technique, les manipulations dangereuses et laborieuses au couteau et aux ciseaux appartiennent définitivement au passé.



› Schneidsysteme für jeden Einsatz
 › All-purpose cutting systems
 › Systèmes de coupe pour toutes applications



Schneidständer
 stabile Ausführung für Rollen bis 200 kg
Cutter stand
 stable design for rolls to 200 kg
Support coupeur
 exécution stable pour rouleaux jusqu'à 200 kg
Best.-Nr. / Ref. / Réf. 553...



Doppel-Schneidständer
 für 2 Rollen, stabile Ausführung für Rollen bis je 150 kg
Twin cutter stand
 for 2 rolls, stable design for rolls to 150 kg each
Support coupeur double
 exécution stable pour 2 rouleaux jusqu'à 150 kg chacun
Best.-Nr. / Ref. / Réf. 554...



Untertisch-Schneidergerät
 fahrbar, für MODUL 5000
Under-worksurface cutter
 mobile, für MODUL 5000
Appareil de coupe sous table
 mobile pour MODUL 5000
Best.-Nr. / Ref. / Réf. 555...



Tisch-Schneidergerät
 2 Ausführungen für Rollendurchmesser bis 250 und 500 mm
Tabletop cutter
 2 versions for roll diameters to 250 and 500 mm
Appareil de coupe sur table
 2 modèles pour rouleaux jusqu'à 250 et 500 mm de diamètre
Best.-Nr. / Ref. / Réf. 256.../257...



Wand-Schneidergerät
 2 Ausführungen für Rollendurchmesser bis 250 und 500 mm
Wall-mounted cutter
 2 versions for roll diameters to 250 and 500 mm
Appareil de coupe mural
 2 modèles pour rouleaux jusqu'à 250 et 500 mm de diamètre
Best.-Nr. / Ref. / Réf. 259.../260...



Untertisch-Schneidergerät
 fahrbar, für SYSTEM 2000
Under-worksurface cutter
 mobile, SYSTEM 2000
Appareil de coupe sous table
 mobile pour SYSTEM 2000
Best.-Nr. / Ref. / Réf. 255...



Schneidständer
 für Rollen bis 100 kg, Austrittshöhe und Rollenachse einstellbar, insbesondere für Leichtfolie, Wellpappe etc.
Cutter stand
 for rolls to 100 kg, adjustable take-off height and roller spindle, especially suitable for lightweight film, corrugated board etc.
Support coupeur
 pour des rouleaux jusqu'à 100 kg. Hauteurs de sortie et d'axe de rouleau réglables, en particulier pour feuilles légères, carton ondulé, etc.
Best.-Nr. / Ref. / Réf. 262...



Schneidständer für 2 Rollen
 mit 1 Schneidvorrichtung für Rollen bis 130 kg gesamt, Austrittshöhe und Rollenachsen einstellbar
Cutter stand for 2 rolls
 with 1 cutting fixture for rolls to 130 kg in total, adjustable take-off height and roller spindles
Support coupeur pour 2 rouleaux
 avec 1 dispositif de coupe pour rouleaux jusqu'à 130 kg au total. Hauteurs de sortie et d'axe de rouleau réglables
Best.-Nr. / Ref. / Réf. 265...



Doppel-Schneidständer
 für Rollen bis 130 kg gesamt, Austrittshöhen und Rollenachsen einstellbar
Twin cutter stand
 for rolls to 130 kg in total, adjustable take-off heights and roller spindles
Support coupeur double
 pour des rouleaux jusqu'à 130 kg au total. Hauteurs de sortie et d'axe de rouleau réglables
Best.-Nr. / Ref. / Réf. 264...



Anbau-Schneidvorrichtung
für Tisch-Hinterkante, für MODUL 5000
Add-on cutter
mounts to rear table edge, for MODUL 5000
Dispositif de coupe rapporté
montage sur le bord arrière de la table,
pour MODUL 5000
Best.-Nr. / Ref. / Réf. 551...



Anbau-Schneidvorrichtung
für Tisch-Hinterkante, für SYSTEM 2000
Add-on cutter
mounts to rear table edge, for SYSTEM 2000
Dispositif de coupe rapporté
montage sur le bord arrière de la table, pour
SYSTEM 2000
Best.-Nr. / Ref. / Réf. 551...



Schneidständer, senkrecht
besonders platzsparend, durch leichtes Ankippen auf 3 Rädern fahrbar, Rollendurchmesser 450 / 700 mm
Cutter stand, vertical
particularly space-saving design, tilts easily for moving on 3 castors, roll diameters to 450 mm / 700 mm
Support coupeur vertical
particulièrement peu encombrant. Ce support coupeur mobile repose sur 3 roulettes et peut être déplacé par légère inclinaison. Pour rouleaux de 450 mm et 700 mm de diamètre
Best.-Nr. / Ref. / Réf. 350.../351...



Abrollbock, fahrbar
Rollendurchmesser bis 750 mm für MODUL 5000
Roll dispenser stand, mobile
for roll diameters to 750 mm, for MODUL 5000
Chevalet dérouleur mobile
pour rouleaux jusqu'à 750 mm, pour MODUL 5000
Best.-Nr. / Ref. / Réf. 531...



Abrollbock, fahrbar
Rollendurchmesser bis 500 und 750 mm für SYSTEM 2000
Roll dispenser stand, mobile
roll diameters to 500 and 750 mm for SYSTEM 2000
Chevalet dérouleur mobile
2 modèles pour rouleaux jusqu'à 500 et 750 mm, pour SYSTEM 2000
Best.-Nr. / Ref. / Réf. 231.../232...



Pneumatik-Anbau-Schneidvorrichtung
für Tisch-Hinterkante, zur Montage an Tisch 503000
Pneumatic cutter
mounts to rear edge of table 503000
Dispositif de coupe pneumatique rapporté
montage sur le bord arrière de la table 503000
Best.-Nr. / Ref. / Réf. 571...



Pneumatik-Schneidständer
Pneumatic cutter stand
Support coupeur pneumatique
Best.-Nr. / Ref. / Réf. 573...



Meterzähler
Längenzähler mit Rücksteltaste und rutschfesten Messrädern. Längenangabe in m/cm. Zählerhalter auf Materialbahn axial verschiebbar. Nachrüstbar für alle Schneidständer der Serien 255..., 256..., 257..., 259..., 260..., 262..., 264..., 265..., 553..., 554..., 555...,
Metre counter
Length counter with reset button and anti-slip measuring wheels. Length indication in m/cm. Counter holder can be moved axially along the material web. Can be retrofitted for all cutting devices of series 255..., 256..., 257..., 259..., 260..., 262..., 264..., 265..., 553..., 554..., 555...,
Compteur métrique
Compteur de longueur avec touche de remise à zéro et roulettes de mesure antidérapantes. Affichage de la longueur en m/cm. Le support du compteur peut être déplacé sur le plan axial du rouleau. Peut être monté en complément pour les séries 255..., 256..., 257..., 259..., 260..., 262..., 264..., 265..., 553..., 554..., 555...,
Best.-Nr. / Ref. / Réf. 25600

Zuschnittautomat ZA 430

Der komfortable Zuschnittautomat ZA 430 für Papier-, Pappe- und Folienmaterial von der Rolle ist optional auch mit Längstrennsystem für Weichfolien lieferbar.

Für Kunden, die einen Zuschnittbedarf von mindestens 200 Zuschnitten pro Stunde haben ist dieser Querschneider, der über ein benutzerfreundliches Display bedient wird, die richtige Maschine.

Weitere Informationen zum Zuschnittautomaten finden Sie in unserem separaten Katalog ZA 410 / ZA 430.



ZA 430 cutting machine

The easy-to-use ZA 430 cutting machine for paper, board and film on the roll is optionally available with a system for longitudinal separation of soft film.

This lateral cutter, which is operated via a user-friendly display, is the ideal machine for customers who need to make at least 200 cuts an hour.

Further cutting machine information can be found in our separate ZA 410/ZA 430 catalogue.

Coupeuse automatique ZA 430

La confortable coupeuse automatique ZA 430 pour papier, carton et feuilles en rouleaux est également disponible en option avec un dispositif de coupe pour feuilles tendres. Pour les clients ayant un besoin de découpe d'au moins 200 découpes par heure, cette coupeuse transversale commandée via un affichage d'utilisation aisée est la machine idéale.

Vous trouverez de plus amples informations à ce sujet dans notre catalogue séparé ZA 410 / ZA 430.

>Alle Schneidsysteme auf einen Blick

>All our cutting systems at a glance

>Aperçu général des systèmes de coupe

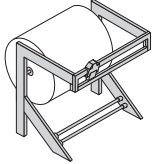

1

Schneidständer

stabile Ausführung im MODUL-Design für Rollen bis 200 kg, freistehend oder als Beistellgerät für Tisch 203000/503000. Schneidsystem mit Messerkassette, Standard-Schnittbreiten 750-1600 mm

Cutter stand

stable MODUL design for rolls to 200 kg, free-standing or as ancillary unit for table 203000/503000. Cutting system with blade cartridge. Standard cutting widths 750-1600 mm

Support coupeur

Exécution robuste de conception modulaire pour rouleaux jusqu'à 200 kg. Comme support coupeur séparé ou comme élément d'appoint pour la table 203000/503000. Système de coupe avec cassette à couteaux. Largeurs de coupe standard : 750 à 1600 mm

Best.-Nr. / Ref. / Réf. 553...



2

Doppel-Schneidständer

stabile Ausführung für Rollen bis je 150 kg für gleichzeitigen Einsatz von 2 verschiedenen Materialien, z.B. oben Folie, unten Papier. Schnittbreiten 750-1600 mm.

Nicht fahrbar lieferbar!

Twin cutter stand

stable design for rolls to 150 kg each and simultaneous use of 2 different materials, e.g. film above, paper below. Cutting widths 750-1600 mm

No mobile version available!

Support coupeur double

Exécution robuste pour rouleaux jusqu'à 150 kg chacun. Peut être doté de 2 rouleaux de matériaux différents, par exemple rouleau supérieur en feuille plastique et rouleau inférieur en papier. Largeurs de coupe standard : 750 à 1600 mm.

Non disponible en exécution mobile !

Best.-Nr. / Ref. / Réf. 554...

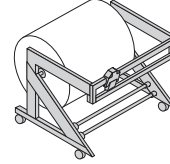

3

Untertisch-Schneidergerät fahr- und arretierbar

passend zu MODUL 5000, problemloser Rollenwechsel. Unter Tisch 503000 ist Platz für Geräte bis 1250 mm Schnittbreite, in Kombination mit Container 5008 beträgt die max. Schnittbreite 750 mm

Under-worksurface cutter

mobile and lockable, suitable for use with MODUL 5000, easy change of roll. Space under table 503000 accommodates units to 1250 mm cutting width; when combined with container 5008 the max. cutting width is 750 mm

Appareil de coupe sous table

Mobile avec dispositif de blocage. Remplacement des rouleaux sans problème. Largeur maximale de coupe 1250 mm sous la table 503000. Largeur maximale de coupe 750 mm sous la table combinée avec le bac 5008

Best.-Nr. / Ref. / Réf. 555...

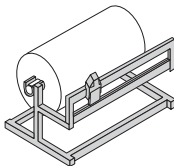

7

Tisch-Schneidergerät

2 Ausführungen für Rollendurchmesser bis 250 und 500 mm

Tabletop cutter

2 versions for roll diameters to 250 and 500 mm

Appareil de coupe sur table

2 modèles pour rouleaux jusqu'à 250 et 500 mm

Best.-Nr. 256... bzw. 257...

Ref. 256... resp. 257...

Réf. 256... resp. 257...

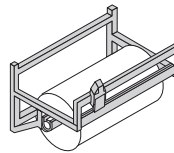

8

Wand-Schneidergerät

2 Ausführungen für Rollendurchmesser bis 250 und 500 mm

Wall-mounted cutter

2 versions for roll diameters to 250 and 500 mm

Appareil de coupe mural

2 modèles pour rouleaux jusqu'à 250 et 500 mm

Best.-Nr. 259... bzw. 260...

Ref. 259... resp. 260...

Réf. 259... resp. 260...

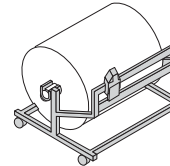

9

Untertisch-Schneidergerät, fahr- und arretierbar

passend für SYSTEM 2000, problemloser Rollenwechsel, unter Tisch 203000 ist Platz für Geräte bis 1250 mm Schnittbreite, in Kombination mit Schubläde 2006 und Container 2008, max. Schnittbreite 750 mm

Under-worksurface cutter, mobile and lockable

suitable for use with SYSTEM 2000, easy change of roll. Space under table 203000 accommodates units to 1250 mm cutting width; when combined with drawer 2006 and container 2008 the max. cutting width is 750 mm

Appareil de coupe sous table

mobile avec dispositif de blocage, convient pour SYSTEM 2000. Remplacement des rouleaux sans problèmes. Largeur maximale de coupe 1250 mm sous la table 203000. Largeur maximale de coupe 1250 mm sous table combinée avec le tiroir 2006 et le bac 2008

Best.-Nr. / Ref. / Réf. 255...

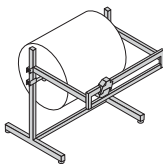

13

Schneidständer

für Rollen bis 100 kg, Rollendurchmesser bis 800 mm, Austrittshöhe und Rollenachse einstellbar. Geeignet für Leichtfolie, Wellpappe etc.

Cutter stand

for rolls to 100 kg, roll diameters to 800 mm, adjustable take-off height and roller spindle. Suitable for lightweight film, corrugated board etc.

Support coupeur

pour rouleaux jusqu'à 100 kg. Diamètre des rouleaux jusqu'à 800 mm. Hauteurs de sortie et d'axe de rouleau réglables. Convient pour feuilles légères, carton ondulé, etc.

Best.-Nr. / Ref. / Réf. 262...

Zubehör: Lenkrollen

Accessories: castors

Accessoires : roulettes pivotantes

Best.-Nr. / Ref. / Réf. 23600

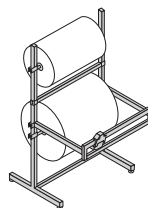

14

Schneidständer für 2 Rollen

mit 1 Schneidvorrichtung für Rollen bis 130 kg gesamt, Rollendurchmesser bis 800 mm je Rolle, Austrittshöhe und Rollenachsen einstellbar

Cutter stand, for 2 rolls

with 1 cutting fixture for rolls to 130 kg in total, max. roll diameter 800 mm, adjustable take-off height and roller spindle

Support coupeur pour 2 rouleaux

avec 1 dispositif de coupe pour des rouleaux jusqu'à 130 kg au total. Diamètre maximal par rouleau 800 mm. Hauteurs de sortie et d'axe de rouleau réglables.

Best.-Nr. / Ref. / Réf. 265...

Zubehör: Lenkrollen

Accessories: castors

Accessoires : roulettes pivotantes

Best.-Nr. / Ref. / Réf. 23600

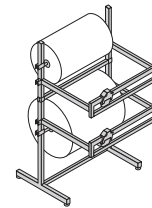

15

Doppel-Schneidständer

mit 2 Schneidvorrichtungen für Rollen bis 130 kg gesamt, Rollendurchmesser bis 800 mm je Rolle, Austrittshöhen und Rollenachsen einstellbar

Twin cutter stand

with 2 cutting fixtures for rolls to 130 kg in total, max. roll diameter 800 mm, adjustable take-off heights and roller spindles

Support coupeur double

avec 2 dispositifs de coupe pour des rouleaux jusqu'à 130 kg au total. Diamètre maximal par rouleau 800 mm. Hauteurs de sortie et d'axe de rouleau réglables.

Best.-Nr. / Ref. / Réf. 264...

Zubehör: Lenkrollen

Accessories: castors

Accessoires : roulettes pivotantes

Best.-Nr. / Ref. / Réf. 23600

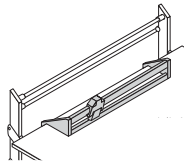

4

Anbau-Schneidvorrichtung

für Hinterkante am Tisch 503000, komplett mit Umlenkrolle und Klemmbefestigung. Standard-Schnittbreiten 750-1250 mm. Zur Lagerung des Rollenmaterials wird Abrollbock (Abb.5) benötigt.

Add-on cutter

mounts to rear edge of table 503000, complete with guide roller and clamp. Standard cutting widths 750-1250 mm. Roll dispenser stand (Fig. 5) required for storage of roll material.

Dispositif de coupe rapporté

montage sur le bord arrière de la table 503000, livré complet avec rouleau de guidage et pattes de fixation. Largeurs de coupe standard 750 à 1250 mm. Pour le stockage du matériau sur rouleaux, le chevalet dérouleur (fig. 5) est requis.

Best.-Nr. / Ref. / Réf. 551...

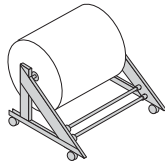

5

Abrollbock, fahr- und arretierbar

passend für MODUL 5000 für Rollen bis 750 mm Durchmesser, mit komplettem Achssatz, ohne Schneidvorrichtung. Unter Standardtisch 503000 passt Gerät bis 1250 mm Rollenbreite (ohne Container).

Roll dispenser stand, mobile and lockable

suitable for use with MODUL 5000 for roll diameters to 750 mm, includes spindle set, cutter not included. Space under table 503000 accommodates units to 1250 mm roll width (not including container)

Chevalet dérouleur mobile avec dispositif de blocage

pour MODUL 5000, pour rouleaux jusqu'à 750 mm de diamètre, avec axe complet, sans appareil de coupe. Largeur maximale de rouleaux jusqu'à 1250 mm sous la table standard 503000 (sans bac)

Best.-Nr. / Ref. / Réf. 531...

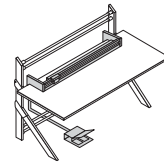

6

Pneumatik-Anbau-Schneidvorrichtung

an Hinterkante für Tisch 203000/503000. Die ergonomisch perfekte Lösung für das bequeme Abschneiden am Packtisch. Standard-Schnittbreite 1000 mm. Anschlusswert: Druckluft 6 bar. Zur Lagerung des Rollenmaterials wird Abrollbock (Abb. 5) benötigt

Pneumatic cutter

mounts to rear edge of table 203000/503000. Ergonomically perfect solution for convenient packing table cutting work. Standard cutting width 1000 mm. Compressed air pressure 6 bar. Roll dispenser stand (Fig. 5) required for storage of roll material

Dispositif de coupe pneumatique rapporté

montage sur le bord arrière de la table 203000/503000. La solution ergonomique parfaite pour une découpe confortable à la table d'emballage. Largeur de coupe standard : 1000 mm. Puissance raccordée : air comprimé à 6 bars. Pour le stockage du matériau sur rouleaux, le chevalet dérouleur (fig. 5) est requis.

Best.-Nr. / Ref. / Réf. 571...

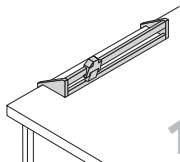

10

Anbau-Schneidvorrichtung

für Hinterkante am Tisch 203000, komplett mit Umlenkrolle und Klemmbefestigung. Zur Aufhängung der Rolle wird Abrollbock 231... bzw. 232... benötigt oder 1 Satz Lagerschalen 23800 und 1 Achssatz 23900 (letzteres nur für leichte Rollen zu empfehlen)

Add-on cutter

mounts to rear edge of table 203000, complete with guide roller and clamp. Roll dispenser 231... or 232... or 1 set of brackets 23800 and 1 spindle set 23900 required to attach roll (latter option recommended for lightweight rolls only)

Dispositif de coupe rapporté

montage sur le bord arrière de la table 203000, avec rouleau de guidage et pattes de fixation. Pour compléter ce dispositif de coupe le chevalet dérouleur réf. 231... / 232... ou un jeu de coussinets 23800 et l'axe 23900 (ce dernier est réservé aux matériaux légers) sont requis.

Best.-Nr. / Ref. / Réf. 551...

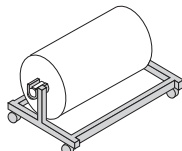

11

Abrollbock, fahr- und arretierbar

passend für SYSTEM 2000 in 2 Ausführungen für Rollendurchmesser bis 500 und 750 mm, mit komplettem Achssatz, ohne Schneidvorrichtung

Roll dispenser stand, mobile and lockable

suitable for SYSTEM 2000, in 2 versions for roll diameters to 500 and 750 mm, with complete set of spindles, cutter not included

Chevalet dérouleur mobile avec dispositif de blocage

pour SYSTEM 2000. 2 exécutions pour rouleaux jusqu'à 500 et 750 mm de diamètre, avec jeu d'axe complet, sans dispositif de coupe

Best.-Nr. 231... bzw. 232...

Ref. 231... resp. 232...

Ref. 231... resp. 232...

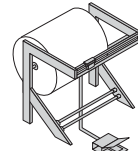

12

Pneumatik-Schneidständer

schneidet durch Fußbetätigung, sonstige Ausführung wie Schneidständer 553... Anschlusswert: Druckluft 6 bar

Pneumatic cutter stand

Foot-operated cutter, otherwise as cutter stand 553... Compressed air pressure 6 bar

Support coupeur pneumatique

commande du mécanisme de coupe pneumatique par pédale, le reste de l'exécution est identique à celle du support coupeur 553... Puissance raccordée : air comprimé à 6 bars.

Best.-Nr. / Ref. / Réf. 573...

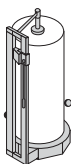

16

Schneidständer, senkrecht

besonders platzsparend. Bequemes Abschneiden mittels Griffstab. Der Schneidständer ist auf Rädern fahrbar. Für Rollendurchmesser bis 450 mm. Standard-Schnittbreiten: 1000-1600 mm

Cutter stand, vertical

particularly space-saving design. With cutter bar for ease of cutting. Stand moves on castors. For roll diameters to 450 mm. Standard cutting widths: 1000-1600 mm

Support coupeur vertical

particulièrement peu encombrant. Découpe confortable par levier. Mobile, repose sur 3 roulettes et peut être déplacé par légère inclinaison. Pour rouleaux jusqu'à 450 mm de diamètre. Largeurs de coupe standard : 1000 à 1600 mm

Best.-Nr. / Ref. / Réf. 350...

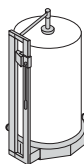

17

Schneidständer, senkrecht

Ausführung wie 350... für Rollendurchmesser bis 700 mm. Standard-Schnittbreiten: 1000-2000 mm

Cutter stand, vertical

design as for 350... for roll diameters to 700 mm. Standard cutting widths: 1000-2000 mm

Support coupeur vertical

exécution identique à la réf. 350... Pour rouleaux jusqu'à 700 mm de diamètre. Largeurs de coupe standard : 1000 à 2000 mm

Best.-Nr. / Ref. / Réf. 351...

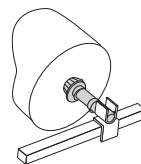

18

Achssatz komplett

Achsröhr 32 mm Durchmesser für Rollenbreiten bis 1600 mm, 1 Paar Konen für Kern-Durchmesser von 50 bis 85 mm, 4 Klemmringe zur Justierung der Rolle und Achse unter Tisch 203000

Spindle set

32 mm diameter spindle for roll widths to 1600 mm, 1 pair of cones for core diameters from 50 to 85 mm, 4 clamping rings for adjustment of roll and spindle beneath table 203000

Axe complet

Tube d'axe de 32 mm de diamètre. Pour largeurs de rouleaux jusqu'à 1600 mm. 1 paire de cônes pour diamètres de noyau de 50 à 85 mm. 4 bagues de fixation pour l'ajustement du rouleau et de l'axe sous la table 203000

Best.-Nr. / Ref. / Réf. 23900

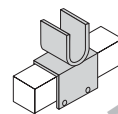

19

Lagerschalen für Rollenachse

unter Tisch 203000

Spindle brackets

under table 203000

Coussinet porte-rouleau

sous la table 203000

Best.-Nr. / Ref. / Réf. 23800

Bestelldaten | Order data Références de commande

	Bezeichnung	Description	Désignation	Schnittbreite Cutting width Largeur de coupe	Best.-Nr. Ref. Réf.	B x T x H (mm) W x D x H (mm) L x P x H (mm)	Gewicht kg Weight kg Poids kg
1	Schneidständer waagrecht	Cutting stand, horizontal	Support coupeur horizontal	750	55307	1090 x 970 x 1060	39
	Austrittshöhe 890 mm	take-off height 890 mm	hauteur de sortie 890 mm	1000	55310	1340	41
	max. Rollen-Ø 750 mm	max. roll diameter 750 mm	Ø max. du rouleau 750 mm	1250	55312	1590	43
	max. Rollengewicht 200 kg	max. roll weight 200 kg	poids max. du rouleau 200 kg	1600	55316	1940	49
2	Doppel-Schneidständer	Twin cutter stand	Support coupeur double	750	55407	1090 x 970 x 1740	59
	Austrittshöhe 890/1215 mm	take-off height 890/1215 mm	hauteur de sortie 890/1215 mm	1000	55410	1340	63
	max. Rollen-Ø 750 mm	max. roll diameter 750 mm	Ø max. du rouleau 750 mm	1250	55412	1590	67
	max. Rollengewicht je 150 kg	max. roll weight per roll 150 kg	poids max. du rouleau 150 kg	1600	55416	1940	75
3	Untertisch-Schneidgerät, fahrbar	Under-worksurface cutter mobile	Appareil de coupe sous table mobile	750	55507	1090 x 970 x 810	43
	Austrittshöhe 544 mm	take-off height 544 mm	hauteur de sortie 544 mm	1000	55510	1340	45
	max. Rollen-Ø 750 mm	max. roll diameter 750 mm	Ø max. du rouleau 750 mm	1250	55512	1590	48
	max. Rollengewicht 200 kg	max. roll weight 200 kg	poids max. du rouleau 200 kg	1600	55516	1940	52
4	Anbau-Schneidvorrichtung für Hinterkante an Tisch 503000	Add-on cutter mounts to rear edge of table 503000	Dispositif de coupe montage sur le bord arrière de la table 503000	750	55107	1020 x 250 x 280	10
				1000	55110	1270	12
				1250	55112	1520	14
5	Abrollbock, fahrbar	Roll dispenser stand, mobile	Chevalet dérouleur mobile	750	53107	1090 x 770 x 680	27
	max. Rollen-Ø 750 mm	max. roll diameter 750 mm	Ø max. du rouleau 750 mm	1000	53110	1340	28
	max. Rollengewicht 200 kg	max. roll weight 200 kg	poids max. du rouleau 200 kg	1250	53112	1590	29
6	Pneumatik-Anbau-Schneidvorrichtung für Hinterkante an Tisch 503000 dazu passend Abrollbock (5)	Pneumatic cutting device mounts to rear edge of table 503000 plus corresponding roll dispenser (5)	Dispositif de coupe pneumatique montage sur le bord arrière de la table 503000. Le chevalet dérouleur (fig. 5) est requis	1000	57110	1730 x 235 x 200	25
				1250	57112	1980	28
				1600	57116	2330	32
7	Tisch-Schneidgerät	Tabletop cutter	Appareil de coupe sur table	750	25607	1000 x 360 x 350	13
	max. Rollen-Ø 250 mm	max. roll diameter 250 mm	Ø max. du rouleau 250 mm	1000	25610	1250	17
	Achs-Ø 32 mm	spindle diameter 32 mm	Ø de l'axe 32 mm	1250	25612	1500	21
	max. Rollengewicht 80 kg	max. roll weight 80 kg	poids max. du rouleau 80 kg	1600	25616	1850	27
8	Tisch-Schneidgerät	Tabletop cutter	Appareil de coupe sur table	750	25707	1000 x 600 x 470	21
	max. Rollen-Ø 500 mm	max. roll diameter 500 mm	Ø max. du rouleau 500 mm	1000	25710	1250	23
	Achs-Ø 32 mm	spindle diameter 32 mm	Ø de l'axe 32 mm	1250	25712	1500	26
	max. Rollengewicht 200 kg	max. roll weight 200 kg	poids max. du rouleau 200 kg	1600	25716	1850	31
8	Wand-Schneidgerät	Wall-mounted cutter	Appareil de coupe mural	750	25907	1000 x 400 x 430	13
	max. Rollen-Ø 250 mm	max. roll diameter 250 mm	Ø max. du rouleau 250 mm	1000	25910	1250	17
	Achs-Ø 32 mm	spindle diameter 32 mm	Ø de l'axe 32 mm	1250	25912	1500	21
	max. Rollengewicht 80 kg	max. roll weight 80 kg	poids max. du rouleau 80 kg	1600	25916	1850	27
8	Wand-Schneidgerät	Wall-mounted cutter	Appareil de coupe mural	750	26007	1000 x 670 x 570	21
	max. Rollen-Ø 500 mm	max. roll diameter 500 mm	Ø max. du rouleau 500 mm	1000	26010	1250	26
	Achs-Ø 32 mm	spindle diameter 32 mm	Ø de l'axe 32 mm	1250	26012	1500	28
	max. Rollengewicht 200 kg	max. roll weight 200 kg	poids max. du rouleau 200 kg	1600	26016	1850	33
9	Untertisch-Schneidgerät, fahrbar, SYSTEM 2000	Under-worksurface cutter, mobile, suitable for SYSTEM 2000	Appareil de coupe sous table, mobile, SYSTEM 2000	750	25507	1000 x 880 x 740	24
	Austrittshöhe 580 mm	take-off height 580 mm	hauteur de sortie 580 mm	1000	25510	1250	27
	max. Rollen-Ø 750 mm	max. roll diameter 750 mm	Ø max. du rouleau 750 mm	1250	25512	1500	30
	max. Rollengewicht 200 kg	max. roll weight 200 kg	poids max. du rouleau 200 kg	1600	25516	1850	35
10	Anbau-Schneidvorrichtung für Hinterkante an Tisch 203000	Add-on cutter mounts to rear edge of table 203000	Dispositif de coupe montage sur le bord arrière de la table 203000	750	55107	1020 x 250 x 280	10
				1000	55110	1270	12
				1250	55112	1520	14
11	Abrollbock, fahrbar	Roll dispenser stand	Chevalet dérouleur mobile	750	23107	1000 x 600 x 400	14
	max. Rollen-Ø 500 mm	max. roll diameter 500 mm	Ø max. du rouleau 500 mm	1000	23110	1250	15
	max. Rollengewicht 200 kg	max. roll weight 200 kg	poids max. du rouleau 200 kg	1250	23112	1500	17
11	Abrollbock, fahrbar	Roll dispenser stand	Chevalet dérouleur mobile	750	23207	1000 x 840 x 500	16
	max. Rollen-Ø 750 mm	max. roll diameter 750 mm	Ø max. du rouleau 750 mm	1000	23210	1250	17
	max. Rollengewicht 200 kg	max. roll weight 200 kg	poids max. du rouleau 200 kg	1250	23212	1500	19
12	Pneumatik-Schneidständer, waagrecht	Pneumatic cutter stand, horizontal	Support coupeur pneumatique, horizontal	1000	57310	1730 x 970 x 1060	53
	Austrittshöhe 890 mm	take-off height 890 mm	hauteur de sortie 890 mm	1250	57312	1980	56
	max. Rollen-Ø 750 mm	max. roll diameter 750 mm	Ø max. du rouleau 750 mm	1600	57316	2330	60
	max. Rollengewicht 200 kg	max. roll weight 200 kg	poids max. du rouleau 200 kg				

13

Bezeichnung	Description	Désignation	Schnittbreite Cutting width Largeur de coupe	Best.-Nr. Ref. Réf.	B x T x H (mm) W x D x H (mm) L x P x H (mm)	Gewicht kg Weight kg Poids kg
Schneidständer, waagrecht für leichte Rollen Austrittshöhe stufenlos einstellbar max. Rollen-Ø 800 mm max. Rollengewicht 100 kg	Cutting stand, horizontal for lightweight rolls fully adjustable for height max. roll diameter 800 mm max. roll weight 100 kg	Support coupeur, horizontal pour rouleaux légers hauteur de sortie réglable en continu Ø max. du rouleau 800 mm poids max. du rouleau 100 kg	750	26207 N	1120 x 920 x 1165	25
			1000	26210 N	1370	27
			1250	26212 N	1620	30
			1600	26216 N	1970	34
			2000	26220 N	2370	39
Schneidständer, für 2 Rollen für leichte Rollen mit 1 Schneidvorrichtung Austrittshöhe stufenlos einstellbar max. Rollen-Ø je 800 mm max. Rollengewicht ges. 130 kg	Cutting stand, for 2 rolls for lightweight rolls with 1 cutting fixture fully adjustable for height max. roll dia. per roll 800 mm max. total roll weight 130 kg	Support coupeur pour 2 rouleaux avec 1 dispositif de coupe hauteur de sortie réglable en continu Ø max. du rouleau 800 mm poids max. des rouleaux 130 kg (total)	750	26507	1120 x 920 x 1665	29
			1000	26510	1370	31
			1250	26512	1620	48
			1600	26516	1970	39
			2000	26520	2370	46
Doppel-Schneidständer, waagrecht für leichte Rollen mit 2 Schneidvorrichtungen Austrittshöhen stufenlos einstellbar max. Rollen-Ø je 800 mm max. Rollengewicht ges. 130 kg	Twin cutter stand, horizontal for lightweight rolls with 2 cutting fixtures fully adjustable for height max. roll dia. per roll 800 mm max. total roll weight 130 kg	Support coupeur pour 2 rouleaux avec 2 dispositif de coupe hauteur de sortie réglable en continu Ø max. des rouleaux 800 mm poids max. des rouleaux 130 kg (total)	750	26407	1120 x 920 x 1665	40
			1000	26410	1370	44
			1250	26412	1620	48
			1600	26416	1970	56
			2000	26420	2370	67
Schneidständer, senkrecht max. Rollen-Ø 450 mm max. Rollengewicht 200 kg	Cutter stand, vertical max. roll diameter 450 mm max. roll weight 200 kg	Support coupeur, vertical Ø max. du rouleau 450 mm poids max. du rouleau 200 kg	1000	35010	480 x 580 x 1300	20
			1250	35012	1550	22
			1600	35016	1900	25
Schneidständer, senkrecht max. Rollen-Ø 700 mm max. Rollengewicht 200 kg	Cutter stand, vertical max. roll diameter 700 mm max. roll weight 200 kg	Support coupeur, vertical Ø max. du rouleau 700 mm poids max. du rouleau 200 kg	1000	35110	700 x 780 x 1300	25
			1250	35112	1550	27
			1600	35116	1900	31
			1800	35118	2100	34
			2000	35120	2300	36
Achssatz, komplett	Spindle set, complete	Axe complet		23900	1850 x 32 mm Ø	3
Lagerschalen für Rollenachse	Spindle bracket	Coussinet porte-rouleau		23800		1
Zubehör: Lenkrollen für Geräte 262..., 265..., 264...	Accessories: Equipment castors 262..., 265..., 264...	Accessoires: Roulettes pivotantes pour support 262.../265.../264...		23600	105	4
Rollkufen für Geräte 553...	Equipment runners 553...	Patins à roulettes pour supports 553...		5554	52 x 650 x 100	3
Meterzähler für Schneid- ständer	Cutter stand metre counter	Compteur métrique pour support coupeur		256075 256100 256125 256160 256180 256200		

14

15

16

17

18

19

Maße | Dimensions Dimensions

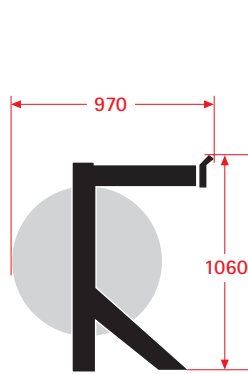

Schneidständer, waagrecht
Cutter stand, horizontal
Support coupeur, horizontal
Best.-Nr. / Ref. / Réf. 553...

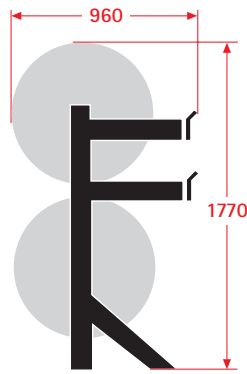

Doppel-Schneidständer
Twin cutter stand
Support coupeur double
Best.-Nr. / Ref. / Réf. 554...

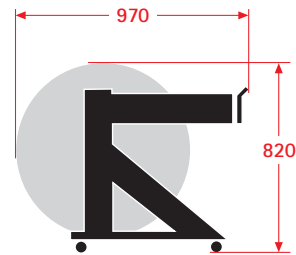

Untertisch-Schneidgerät
Under-worksurface cutter
Appareil de coupe sous table
Best.-Nr. / Ref. / Réf. 555...

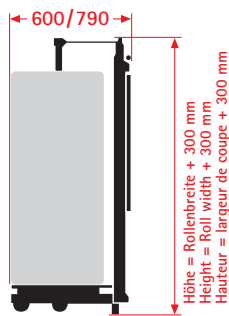

Schneidständer, senkrecht
Cutter stand, vertical
Support coupeur, vertical
Best.-Nr. / Ref. / Réf. 350/351...

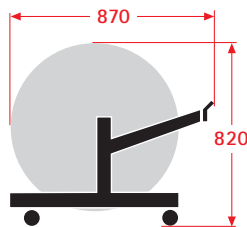

Untertisch-Schneidgerät,
fahr- und arretierbar
Under-worksurface cutter,
mobile and lockable
Appareil de coupe sous table,
mobile avec dispositif de
blocage
Best.-Nr. / Ref. / Réf. 255...

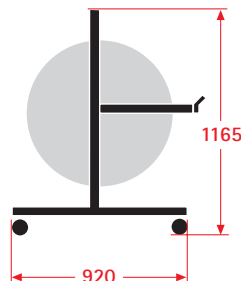

Schneidständer waagrecht
Cutter stand, horizontal
Support coupeur, horizontal
Best.-Nr. / Ref. / Réf. 262...

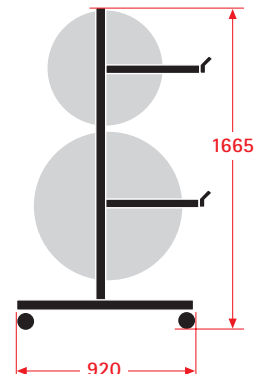

Doppel-Schneidständer,
waagrecht
Twin cutter stand,
horizontal
Support coupeur double,
horizontal
Best.-Nr. / Ref. / Réf. 264...

Farbdesign | Colours | Coloris



Stahlteile
pulverbeschichtet
anthrazit RAL 7016

Steel parts
powder-coated finish
anthracite RAL 7016

Pièces en acier
revêtement en poudre
anthracite RAL 7016



Bedienteile
rot RAL 2002

Operating parts
red RAL 2002

Éléments de commande
rouge RAL 2002



Schneidvorrichtung
pulverbeschichtet
matt schwarz

Cutting fixture
powder-coated finish
matt, black

Dispositif de coupe
revêtement synthétique
noir

VERPACKUNGEN UND MEHR!

MENNE

Gebr. Menne GmbH & Co.KG - Essener Str 7 - 57234 Wilnsdorf - Tel 02739 8952 0 - Fax 02739 8952 48/49
verkauf@verpackungen-menne.de